

Manuel d'installation

Installation et mise au point de l'appareil

INSTALLATEUR : Ce manuel doit être confié aux personnes responsables de l'utilisation et du fonctionnement.

PROPRIÉTAIRE : Veuillez conserver ce manuel à titre de référence.

REMARQUE : CONSERVEZ CES INSTRUCTIONS

HARMAN®

BUILT TO A STANDARD, NOT A PRICE

Modèle(s) :

Poêle à granulés autonome Allure50

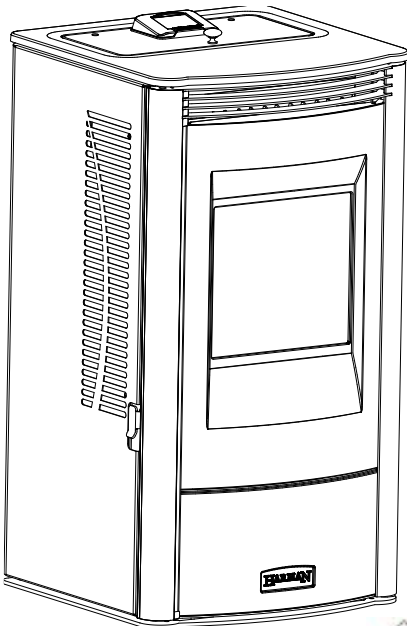

ATTENTION

Testé et approuvé pour le combustible de granulés de bois seulement. L'utilisation d'autres types de combustibles entraîne l'annulation de la garantie.

ATTENTION

Vérifiez les codes de construction du bâtiment avant l'installation.

- L'installation DOIT se conformer aux codes et aux réglementations locaux, régionaux, provinciaux et nationaux.
- Communiquez avec vos responsables locaux en bâtiment ou en protection incendie au sujet des restrictions et des exigences d'inspection d'installation de votre région.

AVERTISSEMENT



Veillez lire entièrement ce manuel avant l'installation et l'utilisation de cet appareil de chauffage d'ambiance à granulés.

Le non-respect de ces instructions risque de provoquer des dommages ou des blessures, voire la mort.

- N'entrez pas et n'utilisez pas d'essence ou d'autres vapeurs ou liquides inflammables à proximité de cet appareil ou de tout autre appareil.
- Ne chauffez pas excessivement – si des pièces extérieures deviennent rouges, le chauffage est excessif. Diminuez le débit d'alimentation. Un chauffage excessif annulera votre garantie.
- Respectez les dégagements spécifiés pour les matériaux combustibles. Le non-respect de ces consignes peut déclencher un incendie.

AVERTISSEMENT



SURFACES CHAUDES!

La vitre et les autres surfaces sont chaudes pendant l'utilisation ET le refroidissement.

La vitre chaude peut provoquer des brûlures.

- Ne touchez pas la vitre avant qu'elle ne soit refroidie
- Ne laissez JAMAIS les enfants toucher la vitre
- Éloignez les enfants
- SURVEILLEZ ATTENTIVEMENT les enfants dans la pièce où le poêle est installé.
- Avertissez les enfants et les adultes des dangers associés aux températures élevées.

La température élevée peut enflammer les vêtements ou d'autres matériaux inflammables.

- Éloignez les vêtements, les meubles, les rideaux ou d'autres matières inflammables.

REMARQUE

Pour obtenir la version anglaise de ce manuel, contactez votre détaillant ou visitez le www.harmanstoves.com

Pour obtenir une traduction française de ce manuel, s'il vous plaît contacter votre revendeur ou visitez www.harmanstoves.com

Définition des avertissements de sécurité :

- **DANGER!** Indique une situation dangereuse qui entraînera la mort ou des blessures graves si elle n'est pas évitée.
- **AVERTISSEMENT!** Indique une situation dangereuse qui peut entraîner la mort ou des blessures graves si elle n'est pas évitée.
- **ATTENTION!** Indique une situation potentiellement dangereuse qui, si elle n'est pas évitée, peut entraîner des blessures légères ou modérées.
- **AVIS :** Désigne des actions pouvant endommager le poêle ou d'autres biens matériels.

TABLE DES MATIÈRES

Liste de vérification d'une installation régulière	3	5 Installation de l'appareil	
1 Information importante et spécifique sur la sécurité du produit		A. Déballage	21
A. Certification du poêle	4	B. Tirage de la boîte à feu et régime du ventilateur de combustion	21
B. Spécifications de la vitre	4	C. Sonde d'ambiance sans fi.	22
C. Approbations pour les maisons mobiles	4	D. Guide des Flammes	
D. Spécifications en BTU	4	6 Documents de référence	
E. Codes électriques	4	A. Rappels de sécurité	23
2 Mise en marche		B. Schéma du câblage électrique	24
A. Considérations techniques et conseils d'installation	5		
B. Outils et fournitures nécessaires	6		
C. Inspection de l'appareil et des composants	6		
3 Dégagements			
A. Schéma des dimensions du poêle	7		
B. Spécifications des matériaux incombustibles	8		
C. Spécifications des matériaux combustibles	8		
D. Dégagements par rapport aux matériaux combustibles	8		
→ E. Protection du plancher	9		
F. Installation dans une maison mobile	9		
4 Emplacement du débouché et informations sur le conduit d'évacuation			
A. Dégagements minimaux des débouché de conduit d'évacuation	10		
B. Schéma de la cheminée	14		
C. Ventilation et utilisation de coudes	15		
D. Air extérieur	17		
E. Déterminer l'emplacement de votre appareil et cheminée	18		
F. Tirage	18		
G. Pression négative	18		
H. Éviter la fumée et les odeurs	19		
I. Sécurité incendie	20		
J. Inspection de l'appareil et des composants	20		

→ = Contient des informations mises à jour

Liste de vérification d'une installation standard

ATTENTION INSTALLATEUR :

Suivez cette liste de vérification d'une installation standard

Cette liste de vérification d'une installation standard doit être utilisée par l'installateur en conjonction avec, et non au lieu, des instructions contenues dans ce manuel d'installation.

Client : _____ Date d'installation : _____
Lot/Adresse : _____ Emplacement du poêle : _____
Modèle : _____ Installateur : _____
N° de tél. du revendeur/distributeur : _____
Numéro de série : _____



AVERTISSEMENT ! Risque d'incendie ou d'explosion ! Ne pas installer l'appareil selon ces instructions peut entraîner un incendie ou une explosion.

Installation de l'appareil – Section 3

Protection de plancher incombustible requise.

Dégagements vérifiés par rapport aux matériaux combustibles.

L'appareil est à niveau et bien fixé.

OUI

SI NON, POURQUOI ?

Ventilation/cheminée – Section 4

Configuration du système d'évacuation conforme aux schémas d'évacuation.

Système d'évacuation installé, verrouillé et bien fixé en place avec les dégagements adéquats.

Solin du mur extérieur/toit installé et scellé.

Les sorties de cheminées sont installées et scellées.

Électricité – Section 1

Appareil alimenté par une tension de 120 V c.a. sans interrupteur.

Vérifiez à l'aide d'un multimètre que la tension à la prise est appropriée. (115-120 V c.a.).

Notez la tension relevée : _____

Installation de l'appareil – Section 5

Tout le matériel d'emballage et de protection a été retiré.

Accessoires installés correctement.

Le sac du manuel et son contenu ont été retirés de l'intérieur de l'appareil et confiés à la personne responsable de l'utilisation et du fonctionnement du poêle.

L'appareil a été démarré et l'on a vérifié que tous les moteurs et ventilateurs fonctionnent adéquatement.

Le tirage a été vérifié à l'aide d'un manomètre. Notez les lectures : _____

Pendant le fonctionnement, vérifiez que l'interrupteur du couvercle de la trémie (le cas échéant) et le pressostat fonctionnent correctement en ouvrant brièvement la trémie couvercle et la porte principale et vérifier que le moteur d'alimentation est interrompu.

Hearth and Home Technologies recommande :

Que vous photographiez l'installation et copiez cette liste de vérification pour vos dossiers.

Que cette liste de vérification demeure visible en tout temps sur l'appareil, jusqu'à ce que l'installation soit terminée.

Commentaires : De plus amples descriptions des problèmes, de la personne qui en est responsable (installateur/constructeur/ autres gens du métier, etc.) et des actions correctives requises _____

Commentaires communiqués à la partie responsable _____ par _____ le _____

(Constructeur/entrepreneur général) (Installateur)

(Date)

1 Information importante et spécifique sur la sécurité du produit

A. Certification du foyer

MODÈLE :	Poêle à granulés Allure50
LABORATOIRE :	OMNI Test Laboratories, Inc
RAPPORT NO	0135PS037S, 0135PS037E
TYPE :	Combustibles en granulés/supplémentaire pour une utilisation résidentielle
NORME(S) :	ASTM E 2779-10, ASTM E 2515-11, ASTM E 1509-12, ULC-S627-00, EPA Method 28R
SPÉCIFICATIONS ÉLECTRIQUES :	115 V c.a., 60 Hz, 3,5 A au démarrage, 2,5 A pendant le fonctionnement.
SPÉCIFICATIONS DE LA VITRE :	Vitrocéramique miroir de 5 mm

La conformité de l'Allure50 aux normes d'émission de particules de 2020 est certifiée.



REMARQUE : Cette installation doit être conforme aux codes locaux. S'il n'existe aucun code local, conformez-vous aux normes **ASTM E1059-2012, ULC S628-93 et (UM) 84-HUD**

B. Spécifications de la vitre

Cet appareil est équipé d'une porte en vitrocéramique miroir de 5 mm d'épaisseur. N'utilisez que de la vitrocéramique miroir de 5 mm pour le remplacement. Veuillez communiquer avec votre détaillant si vous devez remplacer la vitre.

C. Approuvé pour les maisons mobiles

Cet appareil peut être installé dans les maisons mobiles, à l'exclusion de la chambre à coucher, à condition qu'une prise d'air extérieur ait été installée.

La structure du plancher, du plafond et des murs de la maison mobile ne doit pas être affaiblie. L'appareil doit être bien mis à la terre à la charpente de la maison mobile, et seul un conduit de connexion de classe « PL » homologué pour l'évacuation des combustibles en granulés doit être utilisé.

Un kit de prise d'air extérieur Harman^{MD} doit être installé pour toute utilisation dans une maison mobile.



AVERTISSEMENT

L'INTÉGRITÉ DE LA STRUCTURE DU PLANCHER, DES MURS ET DU PLAFOND/TOITURE DE LA MAISON USINÉE DOIT ÊTRE MAINTENUE.

NE PAS INSTALLER DANS UNE CHAMBRE À COUCHER.

D. Puissance calorifique et rendement

N° de certification EPA :	50-16
Émissions certifiées de l'EPA :	1,48 g/hr
*PCI, Efficacité testée :	79,9 %
**PCS, Efficacité testée :	74,6 %
***EPA, Sortie en BTU :	39 100
****Entrée en BTU	52 600
Taille du conduit :	7,62 cm (3 po)
Capacité de la trémie :	41,7 kg (92 lb)
Combustible	Granulés de bois

*Efficacité PCI moyenne pondérée calculée avec les données obtenues pendant les tests d'émission de l'EPA.

**Efficacité PCS moyenne pondérée calculée avec les données obtenues pendant les tests d'émission de l'EPA.

***Plage de puissance en BTU basée sur l'efficacité par défaut de l'EPA et les taux de combustion du test maximal de l'EPA.

****Basée sur le taux d'alimentation maximal par heure multiplié par environ 8 600 BTU, qui est la puissance calorifique moyenne de 454 g (1 lb) de granulés.

Cet appareil de chauffage au bois possède un taux de combustion réduit minimum prédéfini par le fabricant qui ne doit pas être altéré. Altérer ce paramètre ou utiliser autrement cet appareil de chauffage au bois sans suivre les directives du présent manuel contrevient aux réglementations fédérales.

Cet appareil de chauffage au bois nécessite des inspections et des réparations périodiques pour un fonctionnement adéquat. Ne pas utiliser cet appareil de chauffage au bois selon les directives du présent manuel contrevient aux réglementations fédérales.

E. Codes électriques

115 V c.a., 60 Hz, 3,5 A au démarrage, 2,5 A pendant le fonctionnement.

REMARQUE : Le fabricant de cet appareil, Hearth & Home Technologies, se réserve le droit de modifier sans préavis ses produits ainsi que leurs spécifications et leurs prix.

REMARQUE : Certains systèmes de batterie de secours ou générateurs peuvent être incompatibles avec le microprocesseur de cet appareil. Veuillez consulter le fabricant d'alimentation électrique pour connaître les systèmes compatibles.

Harman^{MD} est une marque déposée de Hearth & Home Technologies.

2 Mise en marche

A. Considérations techniques et conseils d'installation

1. Emplacement du foyer

AVIS : Vérifiez les codes de construction du bâtiment avant l'installation.

- L'installation DOIT se conformer aux codes et aux réglementations locaux, régionaux, provinciaux et nationaux.
- Consultez la société d'assurance, les responsables des codes de construction locaux, les pompiers ou les autorités compétentes pour les restrictions, l'inspection des installations et les permis.

Il est recommandé de préparer un schéma d'installation avant de commencer les travaux, en utilisant des dimensions exactes pour les dégagements et les zones de protection de plancher

Tenir compte de :

- La sécurité, l'aspect pratique, les zones de passage.
- Placement de la cheminée et du carneau.
- Si vous n'utilisez pas une cheminée existante, placez l'appareil à un endroit où vous pourrez installer une cheminée préfabriquée homologuée qui traversera le plafond et le toit.
- L'installation du kit de prise d'air extérieur optionnel affectera l'emplacement du débouché du conduit d'évacuation.

AVIS : Placer l'appareil dans un endroit où peuvent survenir de considérables mouvements d'air peut provoquer une propagation intermittente de fumée de l'appareil. Ne placez pas l'appareil près de :

- Portes fréquemment ouvertes
- Sorties ou retours de chauffage central

Comme les gaz de combustion des granulés peuvent contenir des cendres, de la suie ou des étincelles, tenez compte de l'emplacement des éléments suivants :

- Fenêtres
- Prises d'air
- Climatiseur
- Surplomb, avant-toits, auvents, murs adjacents
- Aménagement paysager, végétation

Quand vous sélectionnez l'emplacement du conduit de fumée et de son débouché, placez-le au-dessus du faîte du toit, lorsque possible.

AVERTISSEMENT



Risque d'incendie!

Les pièces endommagées risquent de compromettre un fonctionnement sécuritaire. N'installez AUCUN composant endommagé ou incomplet ni composant de substitution.

myhht
FACTORY
training

L'installation et l'entretien de cet appareil doivent être effectués par un personnel qualifié. Hearth & Home Technologies recommande des professionnels formés dans les usines de HTT ou certifiés NFI.

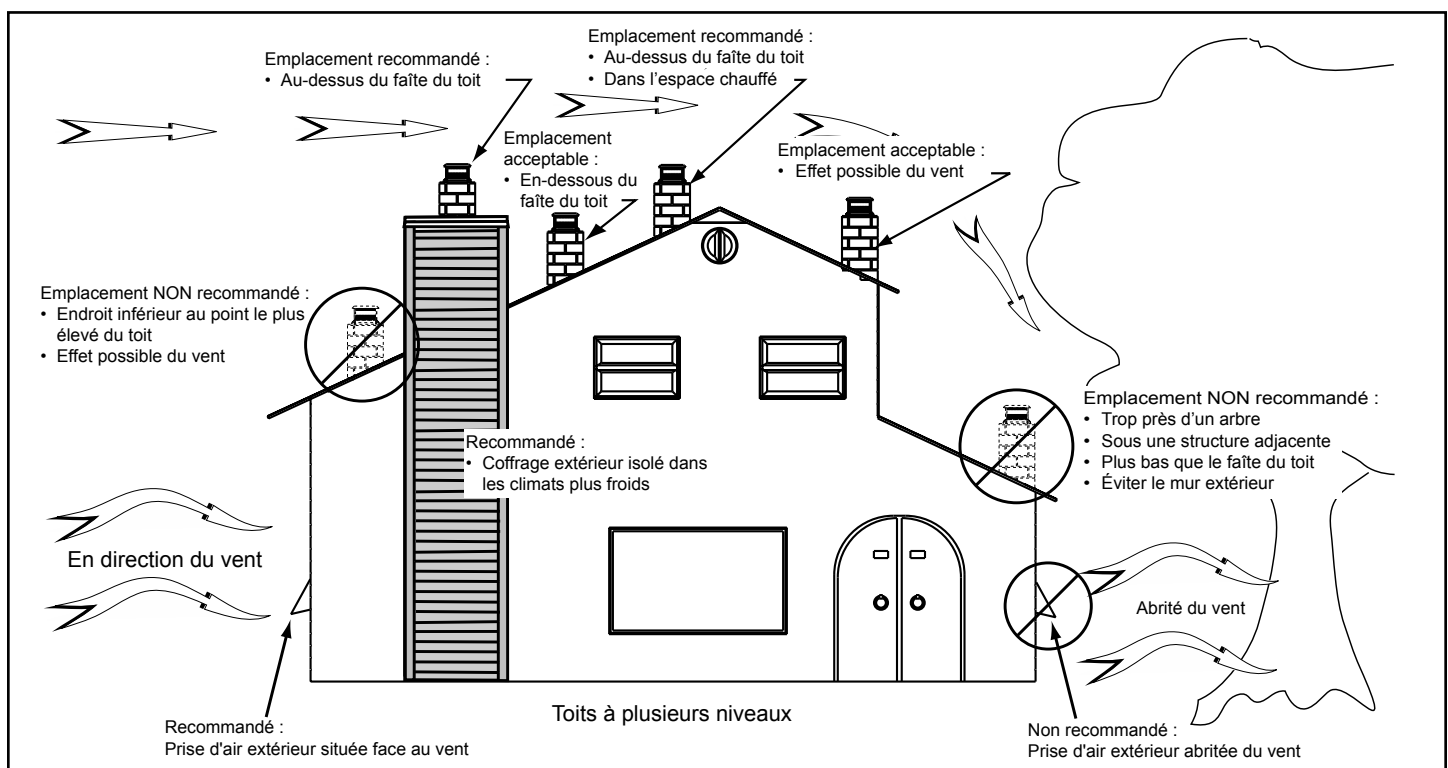

Figure 2.1

B. Outils et fournitures nécessaires

Outils et fournitures généralement nécessaires pendant l'installation, sauf en cas d'utilisation d'une cheminée en maçonnerie existante.

- Une scie à guichet
 - Un marteau
 - Un tournevis Phillips
 - Un ruban à mesurer
 - Un niveau
 - Du scellant incombustible
 - Des gants
 - Des lunettes protectrices
 - Une perceuse électrique et des mèches
- Vous pourriez également avoir besoin :**
- De sangles pour soutenir le conduit d'évacuation
 - De peinture pour conduits d'évacuation

C. Inspection de l'appareil et des composants

- Déballez soigneusement l'appareil et les composants.
- Informez votre détaillant si des pièces, en particulier la vitre, ont été endommagées pendant le transport.
- **Lisez toutes les instructions avant de commencer l'installation. Suivez attentivement ces instructions pendant l'installation pour garantir une sécurité et une performance optimales.**

NE PAS :

- *Installer ou utiliser un appareil endommagé.*
- *Modifier l'appareil.*
- *Ignorer les instructions d'installation de Hearth & Home Technologies.*
- *Utiliser l'appareil sans que tous les composants soient entièrement assemblés.*
- *Surchauffer.*
- *Installer des composants qui n'ont pas été approuvés par Hearth & Home Technologies.*
- *Installer des pièces ou composants qui ne sont pas homologués ou approuvés.*
- *Désactiver les interrupteurs de sécurité.*

Une installation, un réglage, une modification ou un entretien inapproprié peut causer des blessures ou des dommages matériels.

Pour obtenir une assistance ou des renseignements supplémentaires, consultez un installateur ou un réparateur qualifié, ou votre détaillant.

Hearth & Home Technologies décline toute responsabilité pour les actions suivantes; elles entraîneront également l'annulation de la garantie :

- Installation et utilisation d'un appareil ou de composants du système d'évacuation endommagés.
- Modification de l'appareil ou du système d'évacuation.
- Non-respect des instructions d'installation de Hearth & Home Technologies.
- Installation et/ou utilisation de composants non autorisés par Hearth & Home Technologies.

Ce type d'action peut créer un danger d'incendie.



AVERTISSEMENT

Risque d'incendie, d'explosion ou d'électrocution! NE PAS utiliser cet appareil s'il a été immergé, même en partie. Appelez un technicien de service qualifié pour qu'il puisse inspecter l'appareil et remplacer les pièces du système de contrôle qui ont été sous l'eau.



AVERTISSEMENT



***RISQUE D'INCENDIE OU D'EXPLOSION!
LES PIÈCES ENDOMMAGÉES RISQUENT DE COMPROMETTRE UN FONCTIONNEMENT SÉCURITAIRE. N'installez AUCUN composant endommagé ou incomplet ni composant de substitution. L'appareil doit rester au sec.***

3 Dégagements

A. Schéma des dimensions de l'appareil

Il s'agit des dimensions réelles de l'appareil. Elles ne sont données qu'à titre de référence.

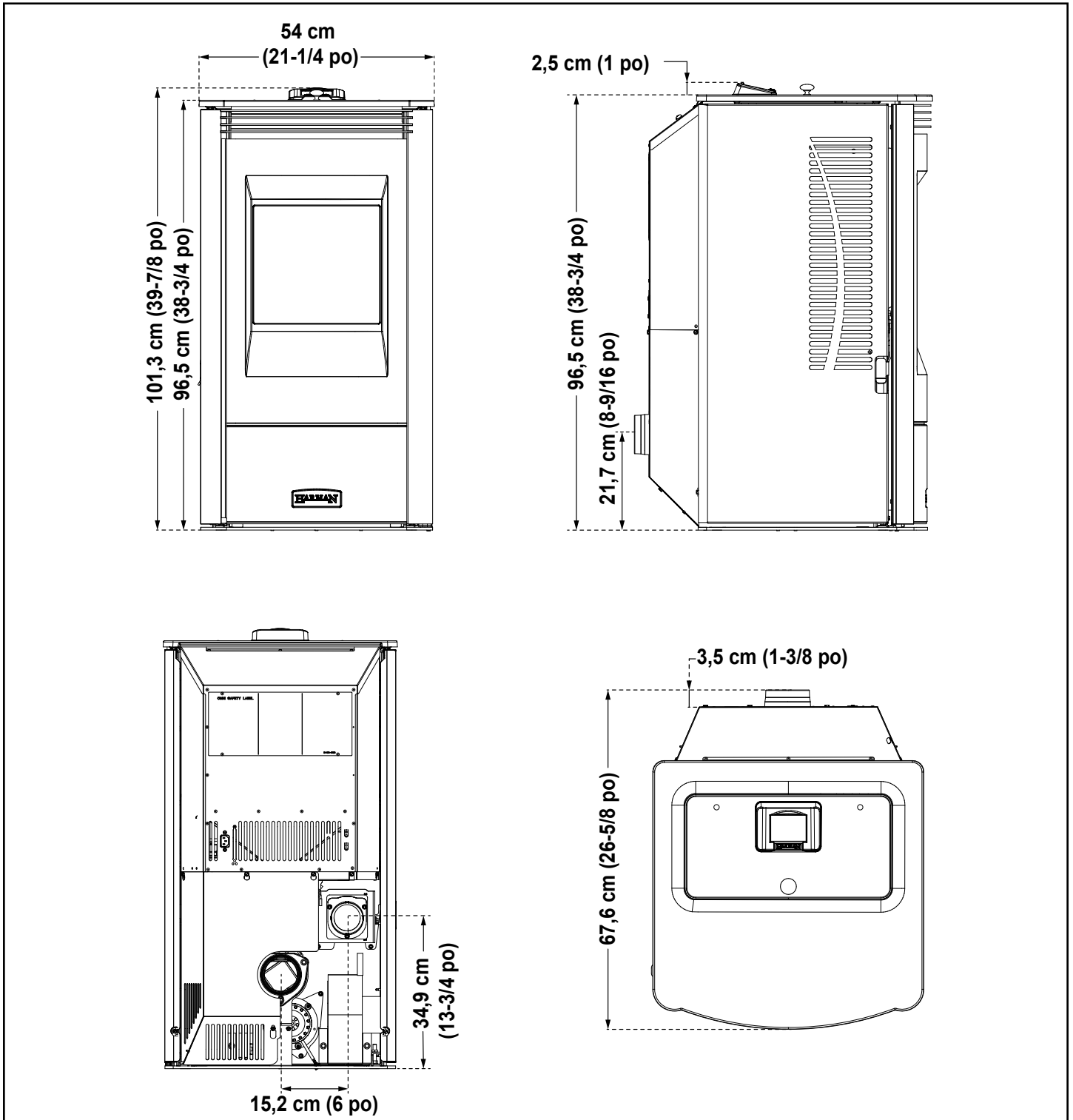

Figure 3.1

B. Spécifications des matériaux incombustibles

Matériaux qui ne s'enflamment pas et ne brûlent pas. Il s'agit de matériaux tels que l'acier, le fer, les briques, le carrelage, le béton, l'ardoise, le verre, le plâtre ou toute combinaison de ces derniers.

Les matériaux dont on sait qu'ils ont réussi les essais **ASTM E 136, Méthode de test standard du comportement des matériaux dans un four à conduit vertical à 750 °C** et **UL763** peuvent être considérés comme n'étant pas combustibles.

C. Spécifications des matériaux combustibles

Les matériaux constitués ou recouverts de bois, de papier comprimé, de fibres végétales, de plastique ou d'autres matériaux qui peuvent s'enflammer et brûler, qu'ils soient ignifugés ou non, recouverts de plâtre ou non, doivent être considérés comme des matériaux inflammables.

D. Dégagement par rapport aux matériaux combustibles

Lorsque vous choisissez l'emplacement de l'appareil, il est important de prévoir des dégagements par rapport aux murs (voir la Figure 3.2).



AVERTISSEMENT

RISQUE D'INCENDIE OU DE BRÛLURE! Prévoyez un dégagement suffisant autour des bouches d'air et pour l'accès à des fins d'entretien. En raison des températures élevées, l'appareil doit être placé loin des voies passantes ainsi que des meubles et rideaux.

REMARQUE : Les figures illustrent des installations typiques et ne sont données QU'À TITRE D'INDICATION. Les installations peuvent varier selon les préférences individuelles.

Le poêle doit être éloigné des murs combustibles au minimum par les distances indiquées à la figure 3.2.

Veuillez remarquer que les dégagements indiqués sont le minimum pour la sécurité, mais ne laissent pas beaucoup d'espace d'accès pour le nettoyage ou l'entretien. Veuillez tenir compte de ce facteur lorsque vous placez le poêle.

Lorsque vous installez l'appareil dans une alcôve, il est important de considérer les exigences de dégagements indiquées ci-dessous.

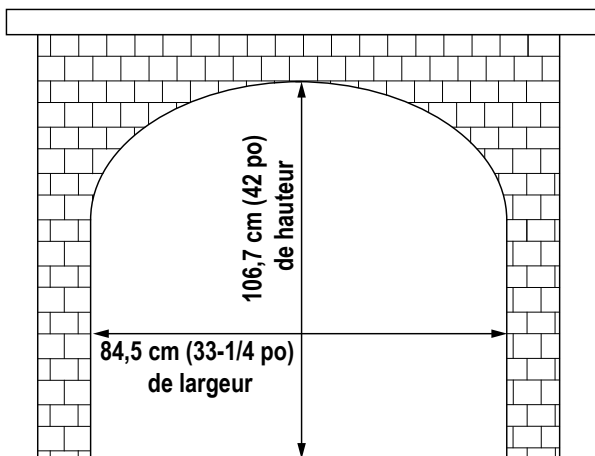

Hauteur = 129,5 cm (51 po), largeur = 92 cm (36 po), profondeur = 61 cm (24 po)

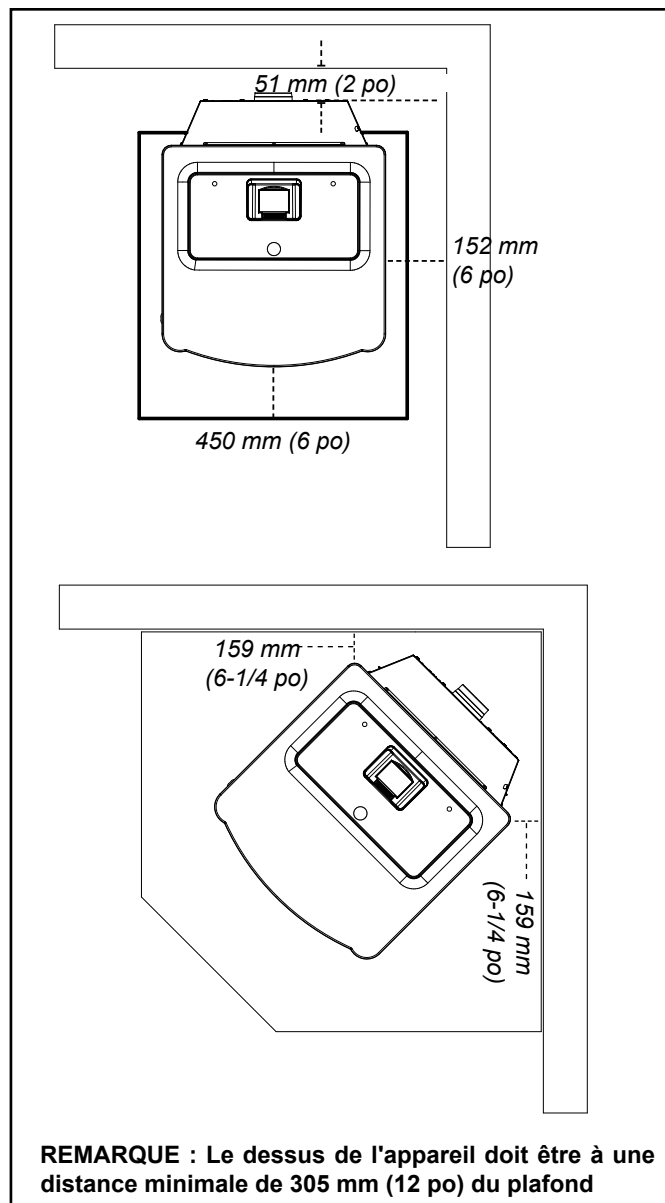

Figure 3.2



ATTENTION

LES GAZ DE CET APPAREIL DOIVENT ÊTRE ÉVACUÉS VERS L'EXTÉRIEUR.

REMARQUE : Les dégagements ne peuvent être diminués que si cela est autorisé par les autorités compétentes.

En raison des températures élevées, le poêle doit être placé loin des zones de circulation ainsi que des meubles et des rideaux.

Les enfants et les adultes doivent être informés des dangers des surfaces chaudes, et ils devraient rester à distance pour éviter les brûlures de la peau et des vêtements.

Les jeunes enfants doivent être surveillés de près lorsqu'ils sont dans la même pièce que le poêle.

Les vêtements ou les autres matières inflammables ne doivent pas être placés sur l'appareil ou près de celui-ci.

E. Protection du sol



CAUTION

Hearth and Home Technologies ne recommande pas les revêtements de sol en vinyle à base d'adhésif en raison de la dilatation thermique. Un revêtement de sol de style flottant (LVP - planche de vinyle de luxe ou LVT - dalle de vinyle de luxe) peut être utilisé, mais il atteindra des températures allant jusqu'à 110 ° F dans une pièce où la température ambiante est de 70 ° F. Consultez les spécifications de revêtement de sol pour assurer la compatibilité.

→ HHT recommande que les poêles à bois et les encastrables aient 29 pouces de revêtement de sol alternatif devant le poêle avant d'utiliser LVP/LVT, qu'ils reposent au ras du sol ou qu'ils soient surélevés sur un foyer surélevé.

Pour tous les autres revêtements de sol, continuez à suivre les exigences de dégagement par rapport aux matériaux combustibles du manuel d'installation.

AVIS : Les dégagements qui ne respectent pas les directives minimales peuvent endommager ou déformer le revêtement de sol en vinyle et sont effectués aux risques et périls de l'installateur.

Installation parallèle:

Placez le poêle sur un plancher non combustible ou un protecteur de plancher qui s'étend sur au moins 6 po (152 mm) à l'avant de l'ouverture de la porte de chargement, 6 po (152 mm) sur les côtés de l'ouverture de la porte et 1 po (25 mm) sur arrière.

Le matériau minimum de protection de plancher est une feuille de métal de calibre 20. Les autres matériaux de protection de plancher sont les carreaux de céramique, la pierre, la brique, etc. Figure 3.3

La protection de plancher de taille minimale est de 25 5/8 po de largeur par 25 3/8 po de profondeur (651 mm X 645 mm).

* Les dimensions de la protection du sol pour l'avant et les côtés sont mesurées à partir de l'ouverture de la porte de l'appareil aux États-Unis. Au Canada, la dimension latérale est mesurée à partir de la partie la plus large de l'appareil.

Ventilation:

États-Unis - Suivez les recommandations des fabricants de ventilation PL lors de la configuration de l'installation du tuyau de ventilation.

Canada - Doit dépasser de 2 po (51 mm) de chaque côté de tout tuyau de fumée horizontal.

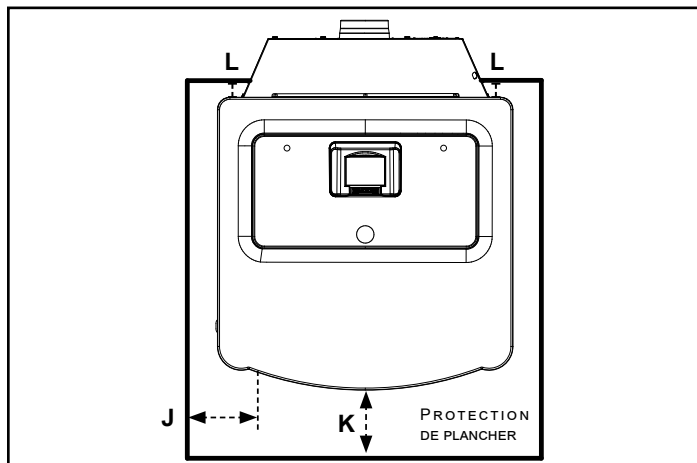

Figure 3.3

Exigences de protection de plancher		États-Unis	Canada
J	Côtés	6 po	152 mm
K	Avant	6 po	152 mm
L	Arrière	1 po	25 mm

Installation en coin :

La taille minimale de la protection de sol pour une plaque de foyer d'installation en coin est de 25 5/8 po de largeur sur 25 3/8 po de profondeur (651 mm X 645 mm). Remarque : le protecteur de sol NE touchera PAS le mur en utilisant des dégagements minimaux.

Si la protection du sol d'angle est souhaitée pour toucher le mur, la protection du sol devra être d'au moins 40" x 40" (1016 mm x 1016 mm). Remarque : Cela permettra à la protection du sol de toucher le mur comme illustré. Graphique 3.4.

D'autres dimensions de protection de sol peuvent être utilisées tant qu'elles satisfont aux exigences de mesure.

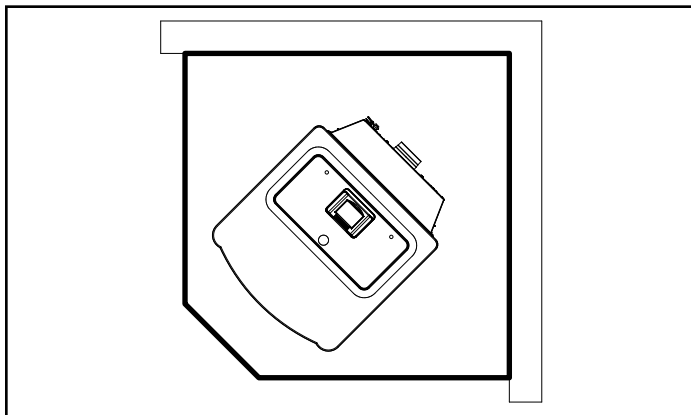

Figure 3.4

F. Installation dans une maison mobile

Lors de l'installation de ce poêle dans une maison mobile, plusieurs exigences doivent être respectées :

1. Le poêle doit être boulonné au sol à certains endroits. Pour ce faire, on peut placer des vis tire-fond dans les trous de boulonnage de la plaque situés à la base de l'appareil. **Remarque** : Le boulon tire-fond doit être installé du bas vers le haut.
2. Le poêle doit être raccordé à une prise d'air de combustion extérieur. Il faut tenir compte des supports et des pare-étincelles appropriés lors de l'installation de la ventilation. Consultez la section D, « Emplacement du débouché et informations sur le conduit d'évacuation ».
3. Respectez les valeurs indiquées en ce qui concerne les dégagements et la protection de plancher.
4. Le poêle doit être mis à la terre par l'intermédiaire de la structure métallique de la maison mobile.

Remarque : Utilisez de la silicone pour créer une barrière efficace contre la vapeur aux endroits où le système d'évacuation ou le conduit d'air extérieur traversent l'extérieur de la structure.

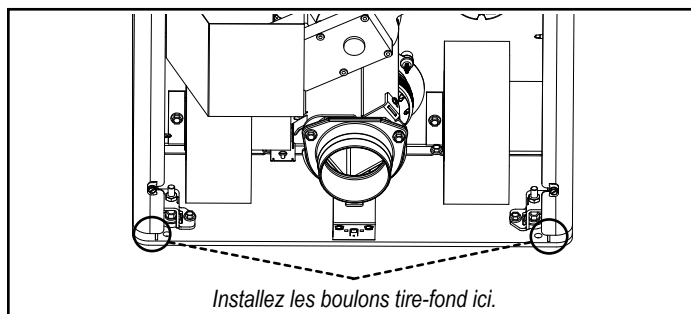

Installez les boulons tire-fond ici.

4 Emplacement du débouché et informations sur le conduit d'évacuation

A. Dégagements minimaux du débouché du conduit d'évacuation

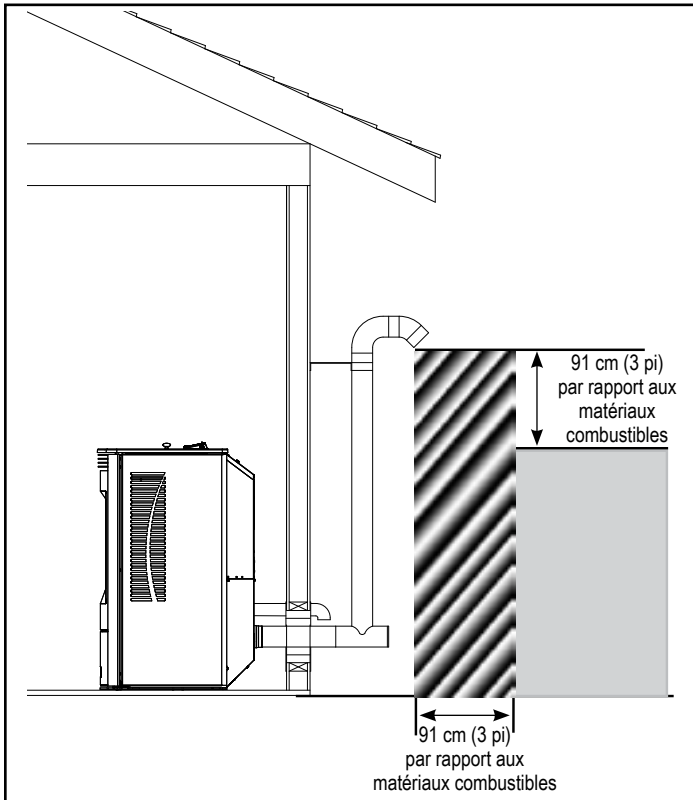

Figure 4.1

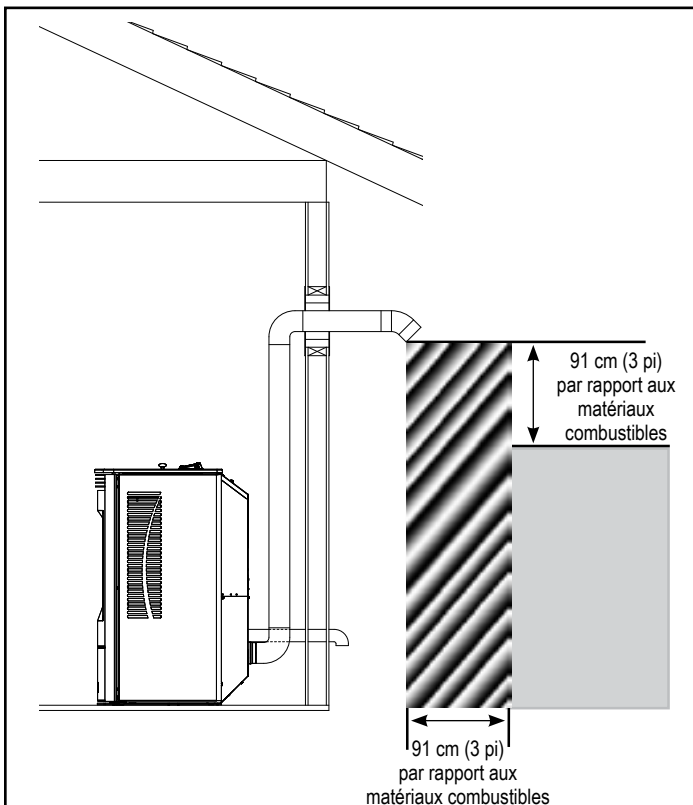

Figure 4.2

Remarque: Suivez les recommandations du fabricant de ventilation pour sceller les joints de tuyaux.

No 1 Méthode préférée (Figure 4.1)

Cette méthode fournit une excellente évacuation pour le fonctionnement normal et permet l'installation du poêle le plus près du mur. Une distance de 5 cm (2 po) du mur est sécuritaire; cependant, une distance de 10,2 cm (4 po) permet un meilleur accès pour retirer le panneau arrière. La partie verticale du conduit d'évacuation devrait mesurer entre 91 et 152 cm (3 et 5 pi). Cette section verticale aidera à fournir un tirage naturel en cas de panne de courant.

Ne placez pas de joint dans le passe-mur.

LA CHEMINÉE DOIT convenir À LA COMBUSTION DE COMBUSTIBLES SOLIDES.



AVERTISSEMENT

LA CHEMINÉE ET LE CONNECTEUR DOIVENT ÊTRE MAINTENUS EN BON ÉTAT ET GARDÉS PROPRES.



ATTENTION

NE FAITES PAS DE COMPROMIS IMPROVISÉ LORSQUE VOUS INSTALLEZ CET APPAREIL. DES DOMMAGES OU DES BLESSURES POURRAIENT S'ENSUIVRE.

No 2 Méthode préférée (Figure 4.2)

Cette méthode fournit une excellente évacuation pour le fonctionnement normal, mais le poêle doit être installé plus loin du mur. La partie verticale du conduit d'évacuation doit mesurer entre 91 et 152 cm (3 et 5 pi) et se trouver à au moins 2,5 cm (1 po) des murs combustibles. Cette section verticale fournira un tirage naturel en cas de panne de courant.

Si le poêle est installé au-dessous du niveau du sol, assurez-vous que le débouché de conduit d'évacuation est au moins à 30,5 cm (12 po) au-dessus du niveau du sol (**pour l'air extérieur seulement**). La sortie doit aussi être à 30,5 cm (1 pi) du mur extérieur de l'habitation.

Ne placez pas de joint dans le passe-mur.



ATTENTION

Gardez les matières combustibles (comme le gazon, les feuilles, etc.) à 91 cm (3 pi) ou plus de la sortie du conduit de fumée à l'extérieur du bâtiment.

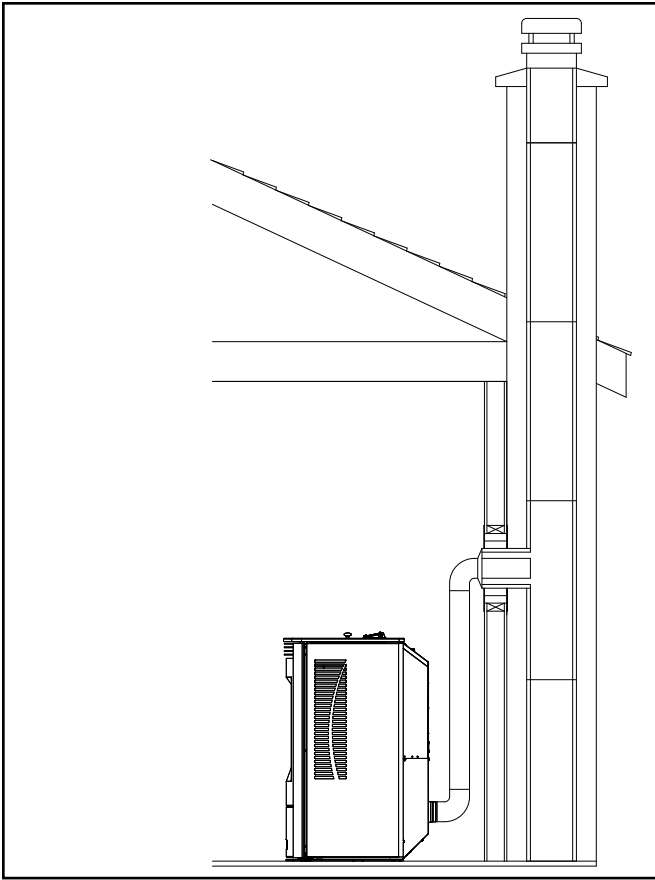

Figure 4.3

No 3 Installation dans une cheminée existante de maçonnerie ou de classe A

(Figure 4.3)

Cette méthode fournit une excellente ventilation pour le fonctionnement normal. Cette méthode fournit également un tirage naturel en cas de panne de courant. Si la cheminée est dans un état douteux*, vous pourriez vouloir installer une doublure, comme pour la méthode no 6.

Dans certains endroits au Canada et aux États-Unis, il est obligatoire que le conduit d'évacuation s'étende jusqu'au sommet de la cheminée.

*La cheminée doit être inspectée et nettoyée avant l'installation de votre poêle. Si vous découvrez que la cheminée n'a pas de doublure en tuiles d'argile, ou que la doublure en tuiles est fendue ou s'écaille, vous devrez installer une doublure en acier inoxydable dans la cheminée. Dans la plupart des cas, le diamètre intérieur de cette doublure doit être de 10,2 cm (4 po). Une doublure rigide ou flexible peut être utilisée à ces fins.

Assurez-vous de concevoir le système d'évacuation de manière à ce qu'il puisse être facilement nettoyé.

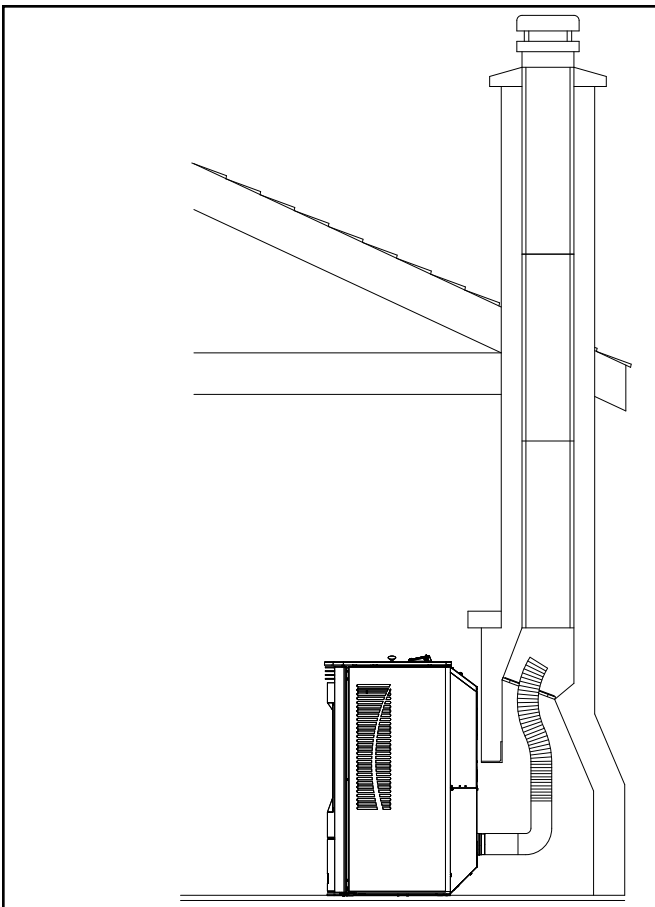

Figure 4.4

No 4 Installation dans la cheminée existante d'un foyer

(Figure 4.4)

Cette méthode fournit une excellente ventilation pour le fonctionnement normal. Cette méthode fournit également un tirage naturel en cas de panne de courant. Si la cheminée est dans un état douteux*, vous pourriez vouloir installer une doublure, comme pour la méthode no 5.

Dans certains endroits au Canada et aux États-Unis, il est obligatoire que le conduit d'évacuation s'étende jusqu'au sommet de la cheminée.

*La cheminée doit être inspectée et nettoyée avant l'installation de votre poêle. Si vous découvrez que la cheminée n'a pas de doublure en tuiles d'argile, ou que la doublure en tuiles est fendue ou s'écaille, vous devrez installer une doublure en acier inoxydable dans la cheminée. Dans la plupart des cas, le diamètre intérieur de cette doublure doit être de 10,2 cm (4 po). Une doublure rigide ou flexible peut être utilisée à ces fins. *Consultez les méthodes 5 et 6.*

La cheminée doit être scellée au registre à l'aide d'une plaque d'acier. Il est recommandé d'utiliser du Kaowool, de la laine minérale ou un isolant non inflammable équivalant sur le dessus de la plaque d'étanchéité afin de réduire la possibilité de condensation. Le conduit connecteur doit se prolonger dans la chambre de fumée jusqu'à la base ou à la première tuile du conduit de fumée.

Assurez-vous de concevoir le système d'évacuation de manière à ce qu'il puisse être facilement nettoyé.

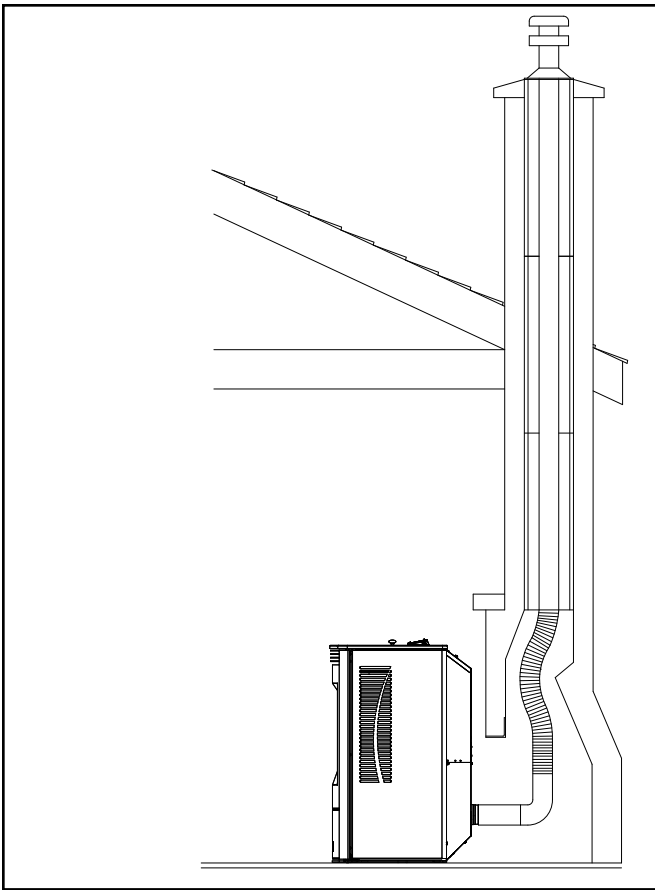

Figure 4.5

No 5 Installation dans la cheminée existante d'un foyer (Figure 4.5) avec une doublure complète

Cette méthode fournit une excellente ventilation pour le fonctionnement normal. Cette méthode fournit également un tirage naturel en cas de panne de courant.

Dans certains endroits au Canada et aux États-Unis, il est obligatoire que le conduit d'évacuation s'étende jusqu'au sommet de la cheminée. Le conduit ou la doublure dans la cheminée doit avoir un diamètre de 10,2 cm (4 po).

Avec cette méthode, on doit installer un chapeau sur la cheminée afin d'empêcher la pluie d'entrer. Assurez-vous d'utiliser des raccords de conduit d'évacuation pour granulés approuvés. Lorsqu'on utilise cette méthode, la taille du conduit doit passer à 10,2 cm (4 po).

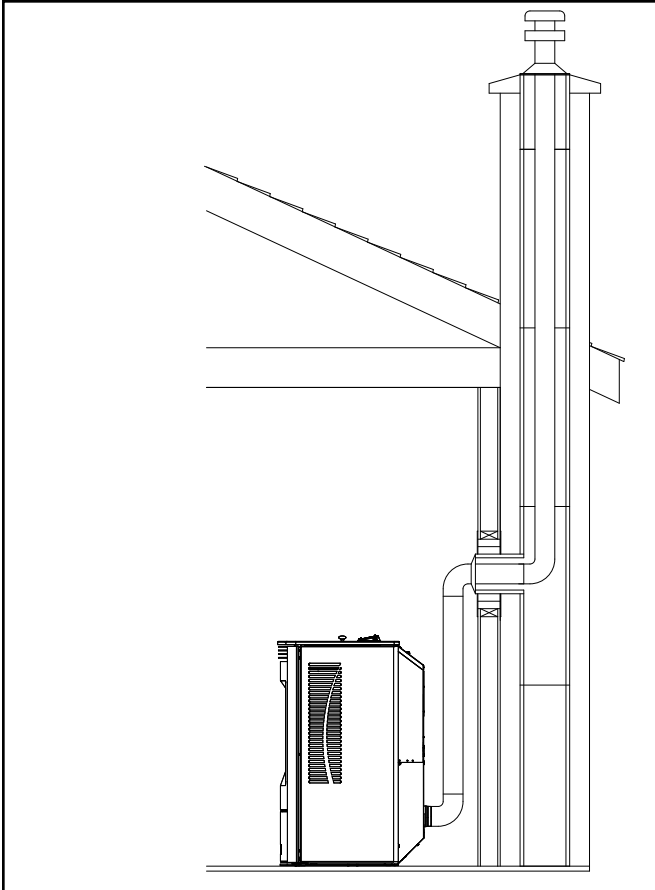

Figure 4.6

No 6 Installation dans la cheminée existante d'un foyer (Figure 4.6) avec une doublure complète

Cette méthode fournit une excellente ventilation pour le fonctionnement normal. Cette méthode fournit également un tirage naturel en cas de panne de courant.

Dans certains endroits au Canada et aux États-Unis, il est obligatoire que le conduit d'évacuation s'étende jusqu'au sommet de la cheminée. Le conduit ou la doublure dans la cheminée doit avoir un diamètre de 10,2 cm (4 po).

Avec cette méthode, on doit installer un chapeau sur la cheminée afin d'empêcher la pluie d'entrer.

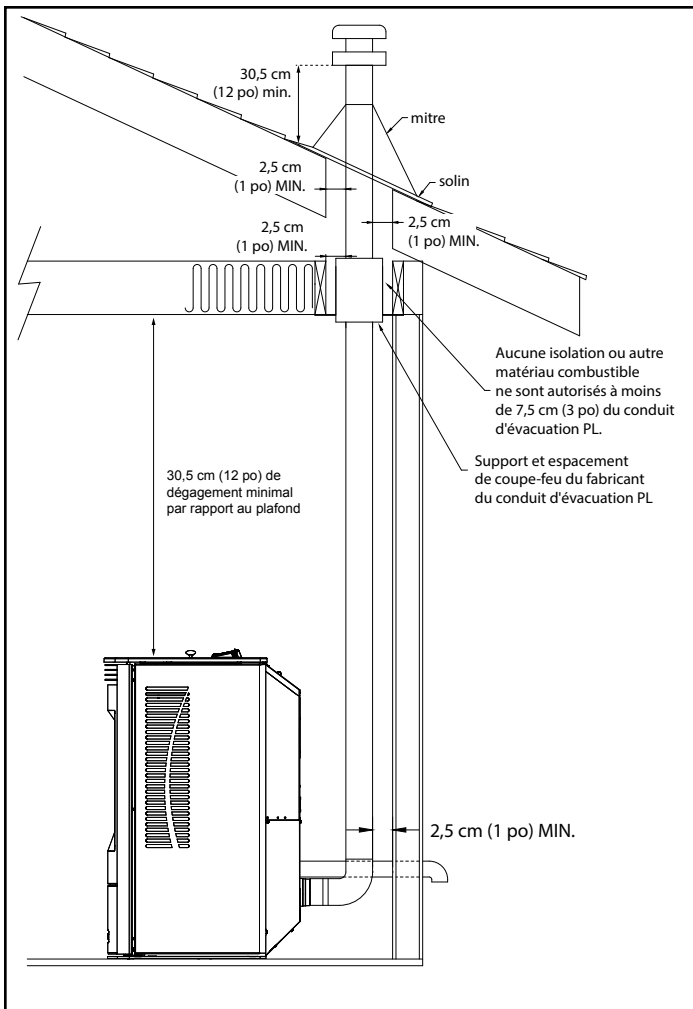

Figure 4.7

No 7 Installation au travers du plafond (Figure 4.7)

Respectez les recommandations du fabricant du conduit d'évacuation PL lorsque vous utilisez des passe-murs et des passe-plafonds.

Ne placez pas de joint dans le passe-mur.

 ATTENTION
<p>NE FAITES PAS DE COMPROMIS IMPROVISÉ LORSQUE VOUS INSTALLEZ CET APPAREIL. DES DOMMAGES OU DES BLESSURES POURRAIENT S'ENSUIVRE.</p>

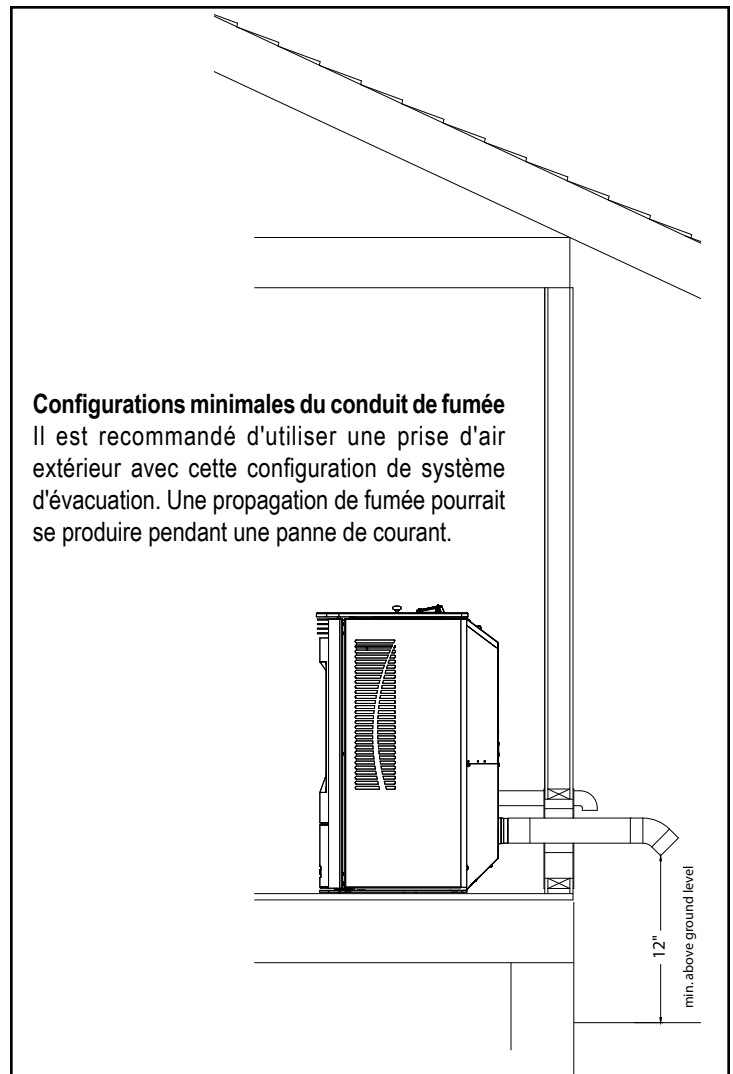

Figure 4.8

La zone dans le cercle en pointillé représente le dégagement minimal jusqu'aux matériaux inflammables, comme les buissons, le paillis et les grandes herbes.

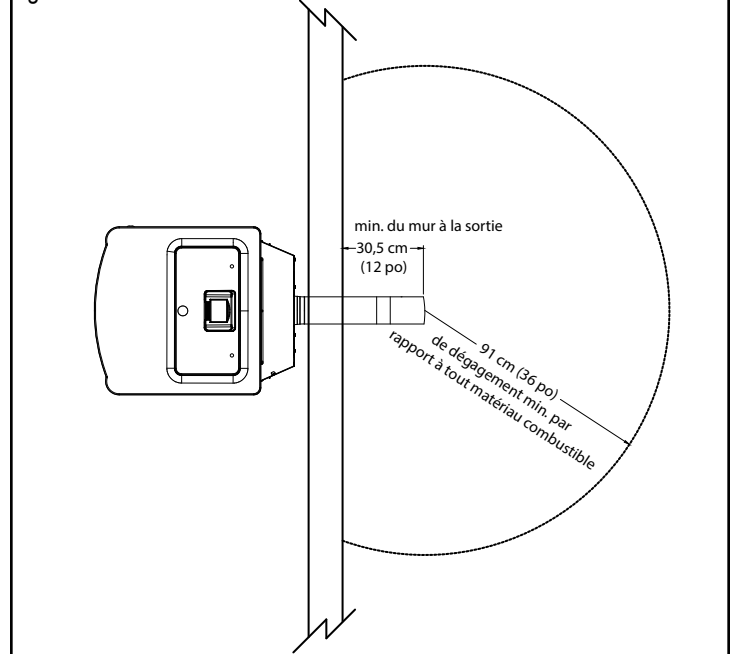

Figure 4.9

B. Schéma de la cheminée

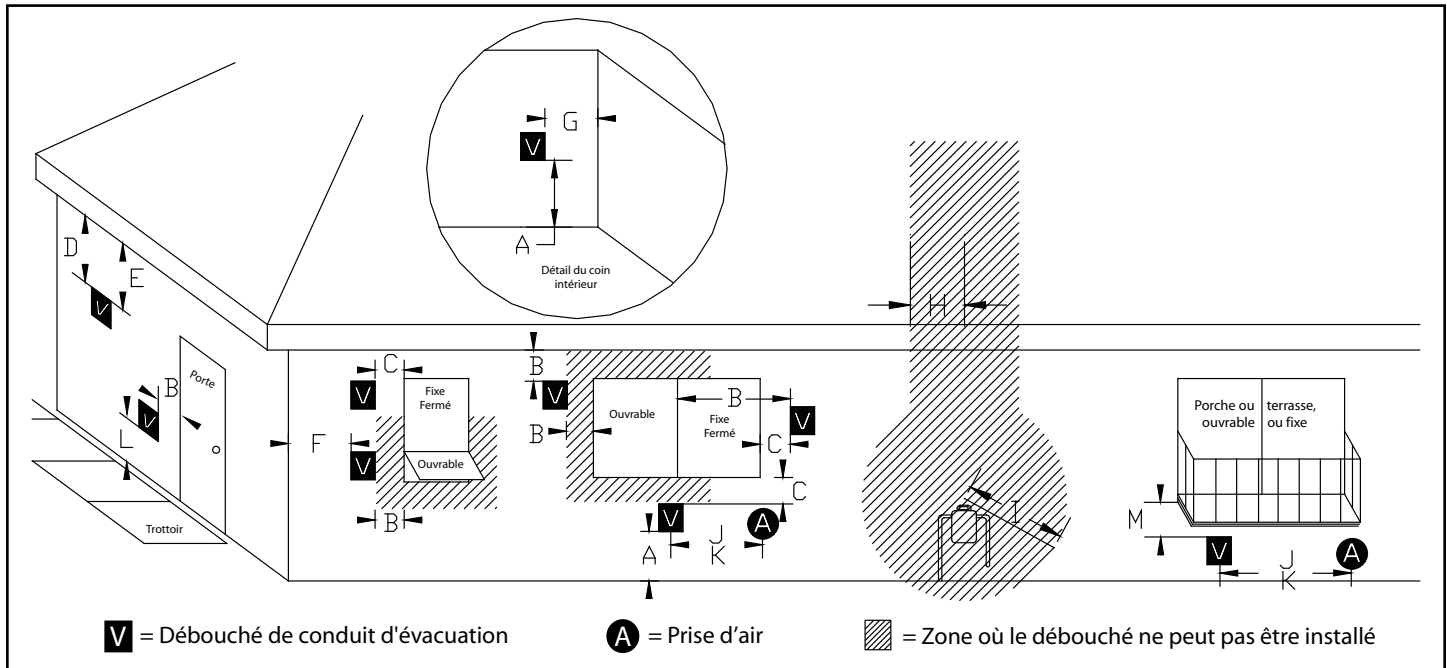

Figure 4.10

Exigences de débouché de conduit d'évacuation



AVERTISSEMENT

Ne pas encastrer les débouchés de conduit d'évacuation dans le mur ou le bardage.

REMARQUE

Seuls des passe-murs et des coupe-feu de conduit d'évacuation PL doivent être utilisés pour la ventilation traversant des matériaux combustibles.

Tenez toujours compte de l'effet de la direction des vents dominants ou des autres courants de vent sur les cendres volantes et/ou la fumée lors du placement du débouché.

De plus, il faut respecter les exigences suivantes :

- A. Le dégagement au-dessus du niveau du sol doit être au moins 30,5 cm (12 po).
- B. Le dégagement entre le débouché et une fenêtre ou une porte qui peut s'ouvrir doit être égal ou supérieur à 121,9 cm (48 po) aux côtés, à 121,9 cm (48 po) au-dessous et à 30,5 cm (12 po) au-dessus. **(avec la prise d'air extérieur installée, 22,9 cm [9 po] aux côtés et au-dessous).**
- C. Un dégagement de 12 po jusqu'à une fenêtre fermée en permanence est recommandé, afin d'éviter la condensation sur la fenêtre.
- D. Le dégagement vertical par rapport à un avant-toit ventilé situé au-dessus du débouché à une distance horizontale de 60 cm (2 pi) ou moins de la ligne médiane du débouché doit être d'au moins 45,7 cm (18 po).
- E. Le dégagement jusqu'à un avant-toit non ventilé doit être au moins 30,5 cm (12 po).
- F. Le dégagement vers un coin extérieur est de 29,9 cm (11 po) à partir du centre du conduit.

- G. Le dégagement jusqu'à un coin intérieur doit être de 30,5 cm (12 po).
- H. On ne doit pas installer d'évent à moins de 90 cm (3 pi) au-dessus d'un assemblage de compteur ou de régulateur de gaz, mesuré à partir de la ligne médiane horizontale du régulateur.
- I. Le dégagement vers la sortie de ventilation du régulateur de service doit être d'au moins 1,83 m (6 pi).
- J. Le dégagement jusqu'à l'entrée d'air non mécanique du bâtiment ou l'entrée d'air de combustion d'un autre appareil doit être d'au moins 121,9 cm (48 po).
- K. Le dégagement jusqu'à l'entrée d'air mécanique du bâtiment doit être d'au moins 3,05 m (10 pi). **(avec la prise d'air extérieur installée, 1,83 m [6 pi])**
- L. Le dégagement au-dessus d'un trottoir pavé ou d'un stationnement pavé sur un terrain public doit être d'au moins 2,13 m (7 pi).
- M. Le dégagement au-dessus d'une véranda, d'un porche, d'une terrasse ou d'un balcon doit être au moins 30,5 cm (12 po). **(B. également)**

REMARQUE

Le dégagement jusqu'à la végétation et les autres matériaux combustibles extérieurs comme le paillis doit être d'au moins 91,4 cm (36 po), mesuré à partir du centre de la sortie ou du chapeau. Ce rayon de 91,4 cm (36 po) se poursuit jusqu'au niveau du sol.

Certains codes ou règlements canadiens et locaux peuvent exiger d'autres dégagements.

Un conduit d'évacuation ne doit pas se terminer directement au-dessus d'un trottoir ou d'une allée goudronnée qui sépare deux maisons unifamiliales et qui est utilisé par les habitants des deux maisons.

Seulement autorisé si la véranda, la terrasse, le patio ou le balcon sont entièrement ouverts sur 2 côtés au minimum sous le plancher.

Consultez la norme NFPA 211 pour davantage d'information sur la réduction des dégagements d'installation lors de l'utilisation d'air extérieur.

REMARQUE

Au Canada, si on souhaite traverser un mur ou une cloison en matériau combustible, l'installation doit être conforme à CAN/CSA-B365. (Au Canada)

C. Ventilation et utilisation des coudes

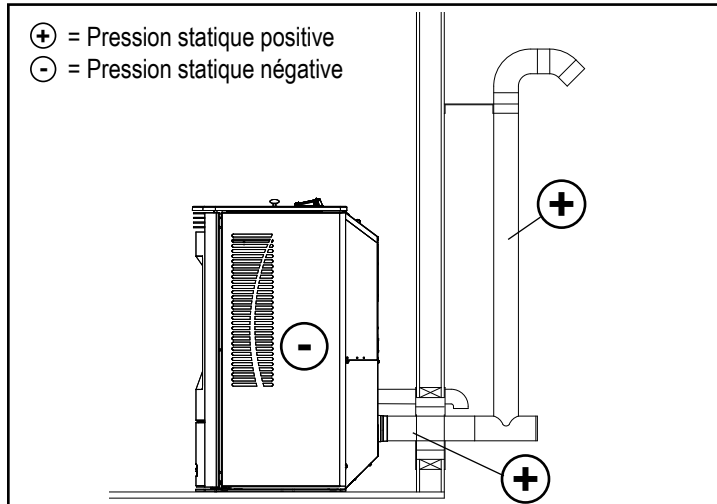

Figure 4.11

Les poêles à granulés de Harman comptent sur un ventilateur de combustion pour tirer l'air dans l'appareil à des fins de combustion. Le système d'évacuation limite la capacité du ventilateur de combustion à déplacer la quantité d'air requise dans l'appareil. Un système ayant trop de résistance mènera à une combustion incomplète, à des nettoyages requis plus fréquents et à une mauvaise performance de l'appareil. Il est toujours souhaitable de choisir un emplacement pour l'appareil qui mènera à un système d'évacuation ayant la plus courte longueur de conduit équivalente (EVL, equivalent vent length).

L'idéal est de faire concevoir votre système d'évacuation par un détaillant Harman autorisé avant de terminer votre achat d'un appareil.

Longueur de conduit équivalente : Voici les longueurs de conduit équivalentes pour les composants communs de conduit d'évacuation pour granulés :

- Coudes à 90° ou T : 5 unités EVL
- Coude à 45° : 3 unités EVL
- Conduit ou doublure verticaux : ½ unité EVL
- Conduit ou doublure horizontaux : 1 unité EVL

La longueur de conduit équivalente permise est :

- 20 EVL pour une doublure ou un conduit d'évacuation pour granulés de 7,62 cm (3 po).
- 30 EVL pour une doublure ou un conduit d'évacuation pour granulés de 10,2 cm (4 po).

En raison du risque d'accumulation de cendres volantes dans les sections de conduits horizontales, la longueur maximale permise de conduits horizontaux est :

- 1,22 m (4 pi) pour les conduits d'évacuation pour granulés de 7,62 cm (3 po) et de 10,2 cm (4 po).

Exemple : Installation au rez-de-chaussée

Un appareil doit être installé en utilisant un conduit pour granulés de 7,62 cm (3 po) avec 91,4 cm (3 pi) de conduit horizontal, un T, 3,05 m (10 pi) de conduit vertical, un coude à 90° et un chapeau de débouché.

La longueur de conduit équivalente est :

91,4 cm (3 pi) de conduit horizontal (1 x 3 EVL)	= 3 EVL
Un T ou un coude de 90° (1 x EVL)	= 5 EVL
3,05 m (10 pi) de conduit vertical (10 x 0,5 EVL)	= 5 EVL
Un T ou un coude de 90° (1 x EVL)	= 5 EVL
Chapeau de débouché	= 0 EVL
Longueur de conduit équivalente	= 18 EVL

Dans l'exemple de système présenté ci-dessus, l'EVL est de 18, ce qui est inférieur au maximum de 20 EVL pour un conduit d'évacuation pour granulés de 7,62 cm (3 po) : il s'agit donc d'une configuration de ventilation acceptable.

Exemple : Connexion à une cheminée en maçonnerie

Un appareil doit être installé en utilisant un conduit pour granulés de 7,62 cm (3 po) avec 61 cm (2 pi) de conduit horizontal, un T, 1,22 m (4 pi) de conduit vertical, un coude, un T, 6,4 m (21 pi) de doublure verticale et un chapeau de débouché.

La longueur de conduit équivalente est :

61 cm (2 pi) de conduit horizontal (1 x 2 EVL)	= 2 EVL
Un coude à 90° (1 x 5 EVL)	= 5 EVL
1,22 m (4 pi) de conduit vertical (4 x 0,5 EVL)	= 2 EVL
Un coude à 90° (1 x 5 EVL)	= 5 EVL
Un coude à 90° (1 x 5 EVL)	= 5 EVL
6,4 m (21 pi) de doublure verticale (21 x 0,5 EVL)	= 10,5 EVL
Chapeau de débouché	= 0 EVL
Longueur de conduit équivalente	= 29,5 EVL

Dans l'exemple de système présenté ci-dessus, l'EVL est de 29,5, ce qui est supérieur au maximum de 20 EVL pour un conduit d'évacuation pour granulés de 7,62 cm (3 po) : ce conduit ne devrait donc pas être utilisé dans cette installation. Cependant, puisque les conduits de 10,2 cm (4 po) conviennent à un EVL maximal de 30, l'utilisation de conduit de 10,2 cm (4 po) mènerait à une installation acceptable.

C. Ventilation et utilisation des coudes *suite*

Remarque : Lorsque la longueur verticale de conduit d'évacuation pour granulés dans le système est supérieure à 4,57 m (15 pi), un conduit d'évacuation pour granulés de 10,2 cm (4 po) doit être utilisé.

Remarque : La longueur de conduit équivalente diminue lorsque l'altitude augmente.

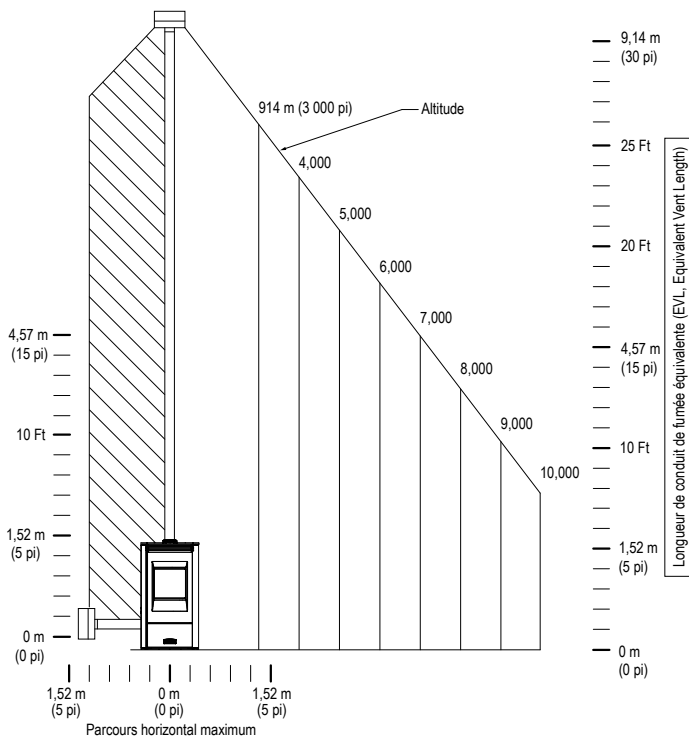

Exemple :

Un appareil avec une EVL de 13 doit être installé à une hauteur de 915 m (3 000 pi) au-dessus du niveau de la mer.

En nous basant sur le tableau à la gauche, à 915 m (3 000 pi) d'altitude, la longueur de conduit équivalente maximale admise est de 7,92 m (26 pi). Il s'agirait donc d'une installation acceptable, sans devoir changer le ventilateur de tirage.

Cependant, si le même appareil (EVL 13) était installé à une altitude de 2 750 m (9 000 pi) au-dessus du niveau de la mer, l'installation ne serait plus acceptable, et la longueur de conduit équivalente devrait être réduite pour que l'appareil fonctionne correctement.

- Les longues courses de tuyau flexible ou de conduit d'évacuation PL installées directement à la verticale sur le manchon de conduit de fumée exigeront un nettoyage plus fréquent en raison des cendres volantes tombant à l'intérieur et s'accumulant directement au-dessus de la sortie du ventilateur de tirage.
- Les conduits de fumée flexibles en acier inoxydable de 10,2 cm (4 po) sont permis uniquement pour l'utilisation dans les foyers et les cheminées en maçonnerie ou les foyers au bois préfabriqués avec des cheminées en métal de classe A.
- Tous les tronçons du conduit d'évacuation pour granulés doivent être connectés entre eux au moyen du matériel fourni par le fabricant du conduit ou par 3 vis à chaque joint.
- Utilisez uniquement les composants de ventilation spécifiés. L'utilisation de tout autre composant annulera la garantie du produit et pourrait poser un risque.
- N'installez pas de registre de conduit de fumée dans le système d'évacuation de ce poêle.
- **NE RELIEZ PAS CET APPAREIL À UN CONDUIT DE FUMÉE DE CHEMINÉE UTILISÉ PAR UN AUTRE APPAREIL.**
- Il est fortement recommandé d'installer l'adaptateur Simpson DuraVent PelletVent Pro de Harman^{MD}, pièce no 3PVP-ADHB, et l'agrandisseur d'adaptateur PelletVent Pro de Harman^{MD}, pièce no 3PVPX4ADHB, sur le collier d'amorce pour assurer une bonne connexion du conduit à l'appareil.
- **INSTALLEZ LE CONDUIT D'ÉVACUATION EN RESPECTANT LES DÉGAGEMENTS SPÉCIFIÉS PAR LE FABRICANT.**
- Utilisez de la silicone pour créer une barrière efficace contre la vapeur aux endroits où la cheminée ou les conduits d'air extérieur traversent l'extérieur de la structure

D. Air extérieur

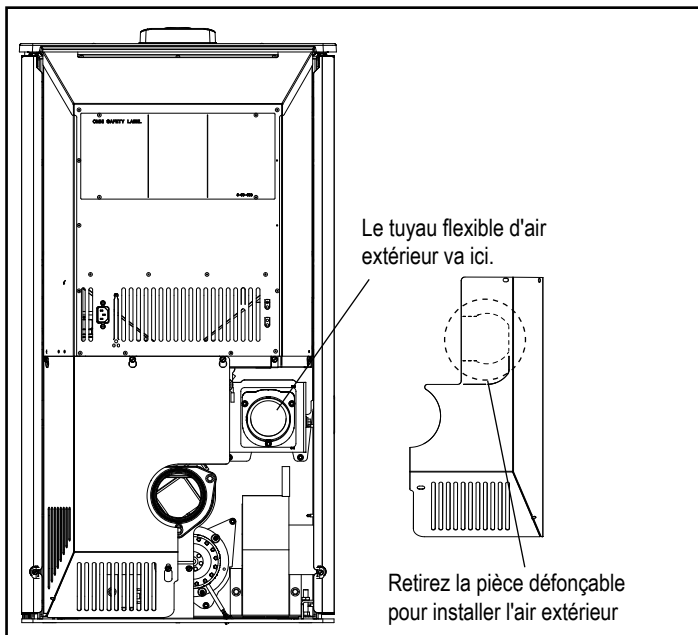

Figure 4.12

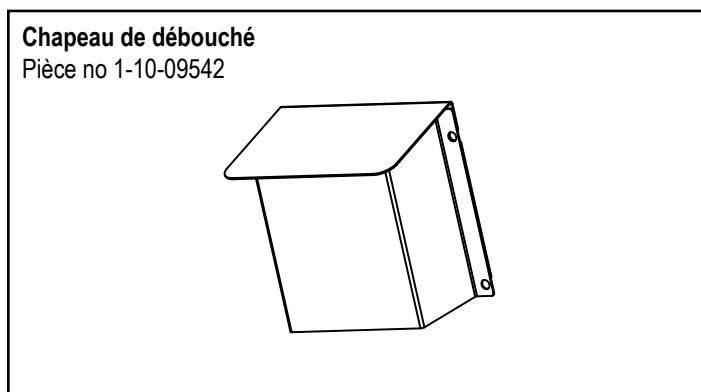

Figure 4.13

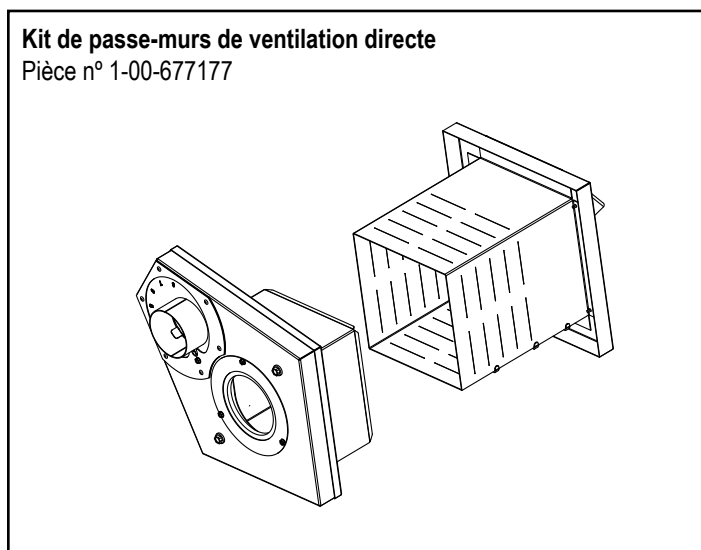

Figure 4.14

Air extérieur :

Hearth & Home Technologies recommande une connexion à l'air extérieur pour toutes les installations, surtout pour les emplacements aux étages inférieurs et à l'étage principal.

Les codes nationaux du bâtiment exigent que tous les appareils brûlant du combustible soient alimentés en air de combustion. Si l'air de combustion fourni à certains appareils est insuffisant, ceux-ci peuvent refouler les gaz.

Lorsque le conduit d'évacuation de l'appareil se termine par un mur : Il est préférable que la prise d'air soit placée sur le même mur extérieur que l'évacuation des gaz. Elle doit être située plus bas sur ce mur que la sortie du conduit d'évacuation.

Lorsque le conduit d'évacuation de l'appareil se termine sur le toit : Il est préférable de placer la prise d'air à l'extérieur, sur le mur situé face aux vents dominants soufflant pendant la saison de chauffage.

La connexion d'air extérieur peut satisfaire la plupart des besoins de l'appareil à granulés. Toutefois, tenez compte du besoin total en air extérieur pour la maison. Le besoin de la maison pourrait consommer de l'air dont le poêle a besoin, surtout pendant une panne de courant. Dans ce cas, une ventilation supplémentaire pour l'espace où est installé l'appareil pourrait être nécessaire. Consultez un spécialiste local en CVC pour connaître les besoins de ventilation de votre maison.

Pour installer une prise d'air extérieur, utilisez un tuyau flexible ininflammable de 7,62 cm (3 po). Le trou défonçable sur le panneau arrière du poêle Allure50 doit être retiré avant de connecter le tuyau flexible, Figure 4.12. Le conduit doit se diriger vers l'extérieur et se terminer à côté ou au-dessous de la sortie du conduit d'évacuation, de manière à ce que la sortie du conduit de fumée se trouve à plus de 30,5 cm (12 po) du couvercle de la prise. Le chapeau de débouché doit être utilisé afin d'empêcher les oiseaux, les rongeurs, etc. d'entrer dans le conduit, Figure 4.13.

Vous pouvez choisir d'utiliser le kit de passe-murs de ventilation directe, qui intègre le passe-murs de ventilation et la prise d'air extérieur en une composante. Figure 4.14.

E. Déterminer les emplacements de votre appareil et cheminée

Les emplacements choisis pour l'appareil et la cheminée auront une influence sur leurs performances.

- Installez en traversant l'espace d'air chaud à l'intérieur de l'enceinte du bâtiment. Cela permet d'améliorer le tirage, surtout pendant l'allumage et l'extinction du feu.
- Traversez le toit dans sa partie la plus haute. Cela minimise l'effet du vent.
- Placez le chapeau de débouché loin des arbres, des structures adjacentes, des toits irréguliers et d'autres obstacles.
- Utilisez au minimum les dévoiements de cheminée.
- Tenez compte de l'emplacement de l'appareil par rapport au plancher et au plafond ainsi qu'aux solives du grenier.



ATTENTION

- NE RELIEZ PAS CE POÊLE À UN CONDUIT DE FUMÉE DE CHEMINÉE UTILISÉ PAR UN AUTRE APPAREIL.
- NE LE RELIEZ PAS À TOUT CONDUIT OU SYSTÈME DE DISTRIBUTION D'AIR.

Les gaz de combustion risqueraient d'envahir la maison

F. Tirage

Le tirage est la différence de pression nécessaire à la bonne évacuation des appareils. Quand le tirage d'un appareil est bon, tous les produits de combustion sortent de la maison par la cheminée.

Quelques considérations pour obtenir un bon tirage :

- Pression négative dans la boîte à feu
- L'emplacement de l'appareil et de la cheminée

Pour mesurer le tirage ou la pression négative de votre appareil, utilisez un manomètre différentiel ou numérique, capable de lire de 0 à 2,5 cm (0 à 1 po) de colonne d'eau (CE).

L'appareil doit chauffer à haute température pendant 15 minutes pour le test.

Avec le poêle fonctionnant à haut régime, vous devriez obtenir une pression négative égale ou supérieure à la valeur indiquée dans le tableau ci-dessous. Si vous obtenez une lecture inférieure à celle indiquée au tableau, votre appareil n'offre pas un tirage adéquat pour brûler correctement le combustible.

Exigences minimales d'aspiration :	0,20
---	-------------

Avant d'installer le conduit de fumée, connectez un compteur de tirage. (Le compteur de tirage doit avoir une plage minimale de 0 à 1,25 cm [0,5 po].) Notez la première mesure. Connectez le conduit de fumée au poêle et assurez-vous que toutes les portes et fenêtres de la maison sont fermées. Notez la deuxième mesure de tirage _____. Si la deuxième mesure est inférieure à la première par plus de 1,27 mm (0,05 po), vérifiez s'il y a des obstructions ou si de l'air l'extérieur est requis. Pour obtenir davantage de renseignements sur la procédure de test de tirage, consultez la section C, « Installation de l'appareil ».

G. Pression négative



AVERTISSEMENT

Risque d'asphyxie! En cas de pression négative, de la fumée et des cendres peuvent s'échapper du foyer.

Si le volume d'arrivée d'air est insuffisant pour permettre le bon fonctionnement de l'appareil, la pression devient négative. Cet effet peut être plus puissant aux étages inférieurs de la maison.

Les causes incluent :

- Ventilateurs d'évacuation (cuisine, salle de bain, etc.)
- Hottes d'aspiration pour cuisinières
- Besoins en air de combustion des chaudières, des chauffe-eaux et des autres appareils à combustion.
- Sèche-linges.
- Emplacement des conduits de retour d'air à la chaudière ou au système de climatisation.
- Mauvais fonctionnement du système de traitement d'air CVC.
- Fuites d'air à l'étage supérieur, par exemple en raison de :
 - Éclairage encastré
 - Lucarne dans le grenier
 - Fuites du conduit

Pour minimiser les effets d'une pression d'air négative :

- Installez le kit de prise d'air extérieur en l'orientant face au vent dominant soufflant pendant la saison de chauffage.
- Assurez un débit d'air extérieur suffisant pour tous les appareils à combustion et équipements d'évacuation des gaz.
- Assurez-vous que les bouches de retour d'air du climatiseur et de la chaudière ne sont pas situées à proximité immédiate de l'appareil.
- Évitez d'installer l'appareil près des portes, des couloirs ou des petits espaces isolés.
- L'éclairage encastré doit être placé sous boîtier étanche.
- Les lucarnes de grenier doivent être protégées contre les intempéries ou scellées.
- Les systèmes de conduits et les joints du traitement de l'air installés dans le grenier doivent être scellés au ruban

AVIS

Hearth & Home Technologies n'assume aucune responsabilité si la cheminée fonctionne mal pour les raisons suivantes :

- Mauvais tirage en raison des conditions ambiantes
- Courants descendants
- Étanchéité de la structure
- Appareils de ventilation mécanique

H. Éviter la fumée et les odeurs

Pression négative, arrêt et panne de courant :

Pour diminuer le risque de refoulement des gaz et de retour de feu dans l'appareil à granulés pendant une panne de courant ou un arrêt, il doit y avoir un tirage même lorsque le ventilateur de combustion ne fonctionne pas. Une pression négative dans la maison entravera le tirage naturel, à moins qu'on tienne compte de cette situation lors de l'installation de l'appareil.

L'air chaud monte dans la maison et s'échappe par le haut. Cet air doit être remplacé par de l'air froid en provenance de l'extérieur, qui se dirige vers le bas de la maison. Les conduits et les cheminées vers les sous-sols et les étages inférieurs de la maison peuvent servir de conduit d'air, et s'inverser dans ces conditions.

Air extérieur

Un kit de prise d'air extérieur est recommandé pour toutes les installations. Le kit de prise d'air extérieur doit être commandé séparément.

Les codes nationaux du bâtiment exigent que tous les appareils brûlant du combustible soient alimentés en air de combustion. Si l'air de combustion fourni à certains appareils est insuffisant, ceux-ci peuvent refouler les gaz.

Lorsque le conduit d'évacuation de l'appareil se trouve sur le toit (fortement recommandé) :

Il est préférable de placer la prise d'air à l'extérieur, sur le mur situé face aux vents dominants soufflant pendant la saison de chauffage.

Lorsque le conduit d'évacuation de l'appareil se termine par un mur :

Il est préférable que la prise d'air soit placée sur le même mur extérieur que l'évacuation des gaz. Elle doit être située plus bas sur ce mur que la sortie du conduit d'évacuation.

Le kit de prise d'air extérieur peut satisfaire la plupart des besoins de l'appareil à granulés. Toutefois, tenez compte du besoin total en air extérieur pour la maison.

Il est possible que d'autres appareils utilisent l'air dont l'appareil a besoin. Dans ce cas, une ventilation supplémentaire pour l'espace où est installé l'appareil pourrait être nécessaire.

Consultez un spécialiste local en CVC pour connaître les besoins de ventilation de votre maison.

Conduit d'évacuation

Assurez-vous d'utiliser des raccords passe-murs et passe-plafonds pour conduits d'évacuation pour granulés approuvés pour traverser les murs et les plafonds faits de matériaux inflammables. Assurez-vous d'utiliser un collier d'amorce pour fixer le système d'évacuation au poêle. Le collier d'amorce doit être fixé au manchon de conduit de fumée avec au moins trois vis et scellé avec du calfeutrage de silicone pour température élevée.

Les conduits d'évacuation flexibles en acier inoxydable de 10,2 cm (4 po) sont permis uniquement pour l'utilisation dans les foyers et les cheminées en maçonnerie ou les foyers au bois préfabriqués avec des cheminées en métal de classe A.

Les conduits d'évacuation pour granulés sont composés de deux couches avec un espace d'air entre les couches. Cet espace d'air sert d'isolant et réduit la température de la surface extérieure, permettant un dégagement entre cette surface et les matériaux inflammables de seulement 2,5 cm (1 po). La plupart du temps, les sections de conduit s'emboîtent pour former un joint hermétique à l'air; cependant, dans certains cas, on n'obtient pas un joint parfait. Pour cette raison, et parce que l'Allure50 fonctionne avec une pression de ventilation positive, nous spécifions que les joints doivent être également scellés avec de la silicone ou du ruban d'aluminium en plus du système d'étanchéité utilisé par le fabricant.

Lorsque les conduits traversent un mur extérieur ou le toit, utilisez de la silicone pour créer une barrière efficace contre la vapeur aux endroits où la cheminée ou le composant traversent le mur extérieur.

Configurations du conduit d'évacuation :

Pour diminuer le risque de refoulement pendant un arrêt, Hearth & Home Technologies recommande fortement :

- D'installer un conduit d'évacuation pour granulés d'une longueur verticale minimale de 1,5 m (5 pi).
- D'installer une prise d'air extérieur.

Pour éviter que la suie ne souille les murs extérieurs de la maison, ou que la suie ou des cendres ne pénètrent dans la maison :

- Maintenez un dégagement suffisant avec les fenêtres, les portes et les prises d'air, y compris les climatiseurs.
- Ne placez pas les débouchés des conduits d'évacuation sous des avant-toits ventilés. Les conduits d'évacuation doivent se rendre au-dessus du toit.
- Évitez d'évacuer les gaz dans des alcôves.
- Les débouchés des conduits d'évacuation ne doivent pas être placés sous les toits en surplomb, les terrasses ou des porches couverts.
- Maintenez un dégagement minimum de 30,5 cm (12 po) entre le débouché du conduit d'évacuation et le mur extérieur. Si des dépôts apparaissent sur le mur, vous devrez sans doute augmenter cette distance pour tenir compte des conditions locales.

Hearth & Home Technologies n'assume aucune responsabilité et n'offre aucune garantie en cas de dommages causés par la fumée refoulée pendant un arrêt ou une panne de courant.

I. Sécurité incendie

Pour obtenir une sécurité incendie adéquate, prenez sérieusement en considération ce qui suit :

- Installez au minimum un détecteur de fumée et de CO à chaque étage de la maison. La National Fire Protection Association (NFPA) recommande un avertisseur de fumée à chaque étage, dans chaque endroit où l'on dort et dans chaque chambre à coucher.
- Les détecteurs de fumée doivent être placés loin de l'appareil et près des chambres à coucher.
- Suivez les instructions du fabricant du détecteur de fumée pour l'emplacement et l'installation, et effectuez un entretien régulier.
- Placez un extincteur classe A à un endroit facilement accessible pour pouvoir éteindre les petits incendies.
- Si un feu se déclare dans la trémie :
 - Évacuez immédiatement de la maison.
 - Avisez les pompiers.



AVERTISSEMENT



Risque d'incendie.

Hearth & Home Technologies décline toute responsabilité pour les actions suivantes; elles entraîneront également l'annulation de la garantie :

- Installation et utilisation d'un appareil endommagé.
- Modification de l'appareil.
- Non-respect des instructions d'installation de Hearth & Home Technologies.
- Installation et/ou utilisation de composants non autorisés par Hearth & Home Technologies.
- Utilisation de l'appareil sans assembler entièrement tous les composants.
- Ne chauffez PAS trop.

Ne prenez pas toute autre action qui risquerait de créer un danger d'incendie.

J. Inspection de l'appareil et des composantes

- Retirez l'appareil et ses composants de l'emballage et inspectez pour tout dommage.
- Informez votre détaillant si des pièces ont été endommagées pendant l'expédition.
- **Lisez toutes les instructions avant de commencer l'installation. Suivez attentivement ces instructions pendant l'installation pour garantir une sécurité et une performance optimales.**



AVERTISSEMENT



Inspectez l'appareil et ses composants pour s'assurer qu'ils ne sont pas endommagés. Les pièces endommagées risquent de compromettre le fonctionnement sécuritaire de l'appareil.

- N'installez PAS de composants endommagés.
- N'installez PAS de composants incomplets.
- Ne substituez PAS de composants.

Informez le détaillant si des pièces sont endommagées.

5 Installation de l'appareil

A. Déballage

L'Allure50 est boulonné (boulons à tête hexagonale 1/4 x 1 po) à une plaque pour éviter tout déplacement durant le transport.

Pour détacher le poêle de cette plaque, vous devez retirer les boulons de retenue des supports d'expédition droit et gauche à l'aide d'une douille ou d'une clé de 7/16 po. Figure 5.1.

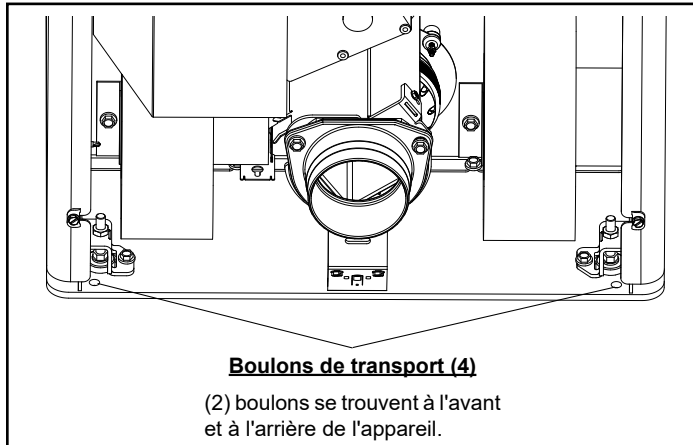

Figure 5.1

B. Tirage de la boîte à feu et régime du ventilateur de tirage

Ces appareils sont testés à l'usine avec exactement 120 V c.a., à 60 Hz. Ils ont été vérifiés et ont fait l'objet d'un ajustement pour le serrement de la boîte à feu, les fuites des joints ainsi que le fonctionnement du moteur et de l'allumeur. L'Allure50 est alors réglé en usine à un ajustement moyen; dans la plupart des cas, il ne nécessitera pas d'ajustement.

Vérifiez et notez le tirage de la boîte à feu avant et après l'installation du système d'évacuation (**avant d'allumer un feu**).

Il y a un port de compteur de tirage situé à l'arrière de l'appareil où on peut mesurer le tirage. Installez le manomètre différentiel (avec une capacité minimale de 12,7 mm [0,5 po] de colonne d'eau) Figure 5.2.

Branchez le cordon d'alimentation à une prise 120 V c.a. à 60 Hz reliée à la terre. (Un limiteur de surtension est recommandé pour protéger le circuit imprimé.) Assurez-vous également que la polarité de la prise dans laquelle le poêle est branché est correcte.

Rendez-vous à « Home Screen (Menu d'accueil) »; l'icône d'alimentation devrait être grise. Appuyez sur menu; à la première page du menu, appuyez sur l'icône « test ».

La page de test comprend 4 modes de test des composants. La deuxième icône sert pour le test du ventilateur de combustion.

Appuyez une fois sur l'icône pour appliquer la pleine tension au ventilateur de combustion. (**Remarque : pendant ce test, le ventilateur de combustion n'atteindra pas son régime maximal de 3 200 tr/min en raison de la densité de**

l'air ambiant.) Tous les affichages de régime pourraient varier de +/- 50 tr/min par rapport à la valeur consignée du régime. Laissez le moteur du ventilateur se réchauffer pendant quelques minutes.

Appuyez une deuxième fois sur l'icône et le ventilateur de combustion passera à « Maximum » (tel que réglé dans la zone **Authorized Dealer Only [Détaillant autorisé seulement]** sous l'icône de ventilateur de combustion)

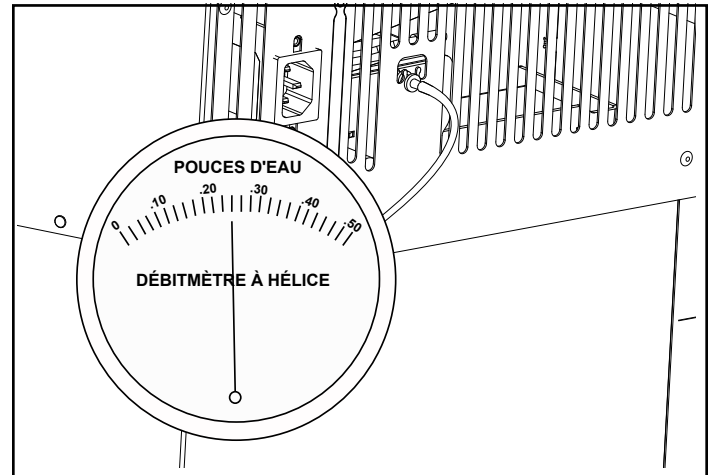

Figure 5.2 - Remettez le couvercle de la prise après le test de tirage.

Le réglage en usine pour le « Maximum » est 2 900 tr/min. Laissez le régime se stabiliser et notez le tirage maximal de la boîte à feu.

Avant l'installation : _____ po CE

Après l'installation : _____ po CE

(Tirage de la boîte à feu et régime du ventilateur de combustion, suite)

Appuyez une troisième fois sur l'icône et le ventilateur de combustion passera à « Minimum » (tel que réglé dans la zone **Authorized Dealer Only [Détaillant autorisé seulement]** sous l'icône de ventilateur de combustion). Laissez le régime se stabiliser et enregistrez le tirage minimal de la boîte à feu.

Avant l'installation : _____ po CE

Après l'installation : _____ po CE

Tirage du poêle froid :

2 500 tr/min Faible -0,20 et -0,25

2 900 tr/min Élevé -0,45 et -0,50

Quitter la page de test mettra fin à tout test en cours et réactivera le mode de fonctionnement réglé à la page d'accueil.

Un mauvais ajustement de l'appareil ne pose pas de danger. Si l'ajustement de l'appareil est trop élevé, seule une perte d'efficacité s'ensuivra. Si l'ajustement de l'appareil est trop faible, l'interrupteur de pression de tirage faible empêchera le fonctionnement du moteur d'alimentation et de l'allumeur.

C. Sonde d'ambiance sans fil

Le capteur d'ambiance sans fil a été conçu exclusivement pour communiquer avec les commandes tactiles EASY des produits à granulés Harman. Placez simplement le capteur sans fil jusqu'à 9 mètres et profitez de la chaleur des granulés exactement où vous le souhaitez. Le capteur d'ambiance sans fil se monte sur un mur où vous voulez mesurer votre chaleur.

Le capteur d'ambiance sans fil maintient votre espace à 1 degré de votre température réglée. Synchronisez simplement avec votre EASY Touch Control (ce qui prend environ 20 secondes) et installez avec les vis fournies.

Fonctionnalités intelligentes:

- Après une panne de courant, la sonde d'ambiance sans fil réinitialise les commandes à l'heure actuelle, ce qui permet à votre programme de chauffage de reprendre automatiquement.
- Communique avec l'EASY Touch Control toutes les 17 secondes, en gardant votre température réglée aussi précise que possible, toute la journée, tous les jours.
- Montez facilement jusqu'à 30 pieds du poêle ou insérez-le sur n'importe quel mur intérieur (matériel de montage inclus).
- Nous fournissons deux piles AA d'une durée de vie de plus d'un an.
- Suivez la puissance de la connexion et les niveaux de batterie sur la page 6 de diagnostic de la commande tactile EASY (située sur l'appareil).
- Les messages d'avertissement de batterie faible s'afficheront sur l'écran d'accueil.
- Si la connexion est perdue en raison d'une pile déchargée, le poêle continue de fonctionner en basculant automatiquement sur son capteur de secours lorsque les piles sont épuisées et affiche un message «remplacer les piles» sur l'écran d'accueil de l'EASY Touch Control).

Le capteur d'ambiance sans fil dispose d'indicateurs lumineux pour communiquer ce qui suit:

- Une LED verte clignote lorsqu'une bonne communication est établie avec l'écran.
- Une LED orange clignote lors de la recherche.
- Une LED rouge clignote lors de la recherche en mode d'économie d'énergie - cela peut se produire lorsque l'appareil a été débranché ou subit une coupure de courant prolongée.

D. Guide des flammes

Installez le guide-flamme en fonte sur le dessus du pot de combustion. Assurez-vous que le guide-flamme est bien en place sur les côtés verticaux du pot de combustion et que l'arrière du guide repose contre le corps du poêle. Figure 5.3.

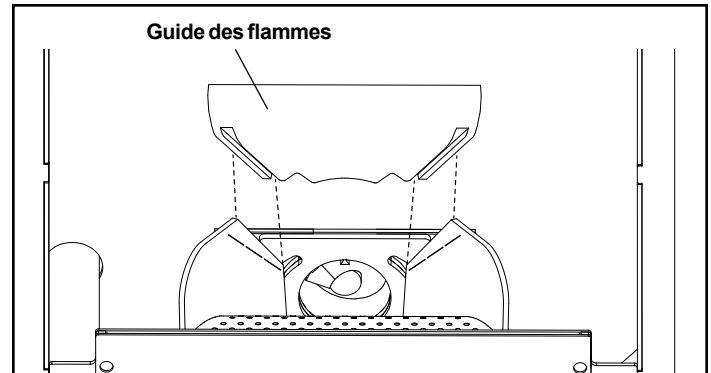

Figure 5.3

6 Documents de référence

A. Rappels de sécurité

Lorsque vous installez et utilisez votre Allure50 de Harman^{MD}, respectez les normes de sécurité de base. Lisez soigneusement ces instructions avant de tenter d'installer ou d'utiliser l'Allure50. Le non-respect de ces instructions pourrait entraîner des dommages matériels ou des blessures, et pourrait annuler la garantie du produit.

Consultez votre agence locale de code du bâtiment et votre agent d'assurance avant de commencer l'installation, pour vous assurer de la conformité avec les codes locaux, y compris le besoin de permis et d'inspections de suivi.

En raison des températures élevées, ce poêle doit être placé loin des voies passantes ainsi que des meubles et des rideaux.

Les enfants et les adultes doivent être informés des dangers des surfaces chaudes, et ils devraient rester à distance pour éviter les brûlures de la peau et des vêtements.

Les jeunes enfants doivent être surveillés de près lorsqu'ils sont dans la même pièce que le poêle.

Les vêtements ou les autres matières inflammables ne doivent pas être placés sur ce poêle ou près de celui-ci.

Seul un technicien de service qualifié doit effectuer l'installation et la réparation de ce poêle. Avant l'utilisation, et au moins une fois par année, un technicien de service qualifié doit inspecter l'appareil. Un nettoyage plus fréquent peut être requis. Il est impératif que les compartiments de contrôle, les brûleurs et les passages d'air de ce poêle soient gardés propres.



AVERTISSEMENT

DIRECTIVES POUR LES MAISONS MOBILES ET PRÉFABRIQUÉES : NE PAS INSTALLER LE FOYER DANS UNE CHAMBRE À COUCHER.



ATTENTION

L'INTÉGRITÉ DE LA STRUCTURE DU PLANCHER, DES MURS ET DU PLAFOND/TOITURE DE LA MAISON MOBILE DOIT ÊTRE MAINTENUE.



AVERTISSEMENT

GARDEZ LES MATÉRIAUX COMBUSTIBLES, COMME LE GAZON, LES FEUILLES, ETC., À 91 CM (3 PI) OU PLUS DU POINT DIRECTEMENT SOUS LE DÉBOUCHÉ DE CONDUIT D'ÉVACUATION.



AVERTISSEMENT

L'UTILISATION D'ALLUME-FEU OU DE COMBUSTIBLES INAPPROPRIÉS, OU LA MODIFICATION DU POÊLE POUR AUGMENTER LA PRODUCTION DE CHALEUR PEUT ENDOMMAGER LE POÊLE ET MENER À UN INCENDIE DU DOMICILE. UTILISEZ UNIQUEMENT LES COMBUSTIBLES APPROUVÉS ET RESPECTEZ LES DIRECTIVES D'UTILISATION.



ATTENTION

LES GAZ DE CET APPAREIL DOIVENT ÊTRE ÉVACUÉS VERS L'EXTÉRIEUR.



ATTENTION

LE POÊLE EST CHAUD PENDANT LE FONCTIONNEMENT. ÉLOIGNEZ LES ENFANTS, LES VÊTEMENTS ET LES MEUBLES. LE CONTACT PEUT PROVOQUER DES BRÛLURES DE LA PEAU.

B. Schéma du câblage électrique

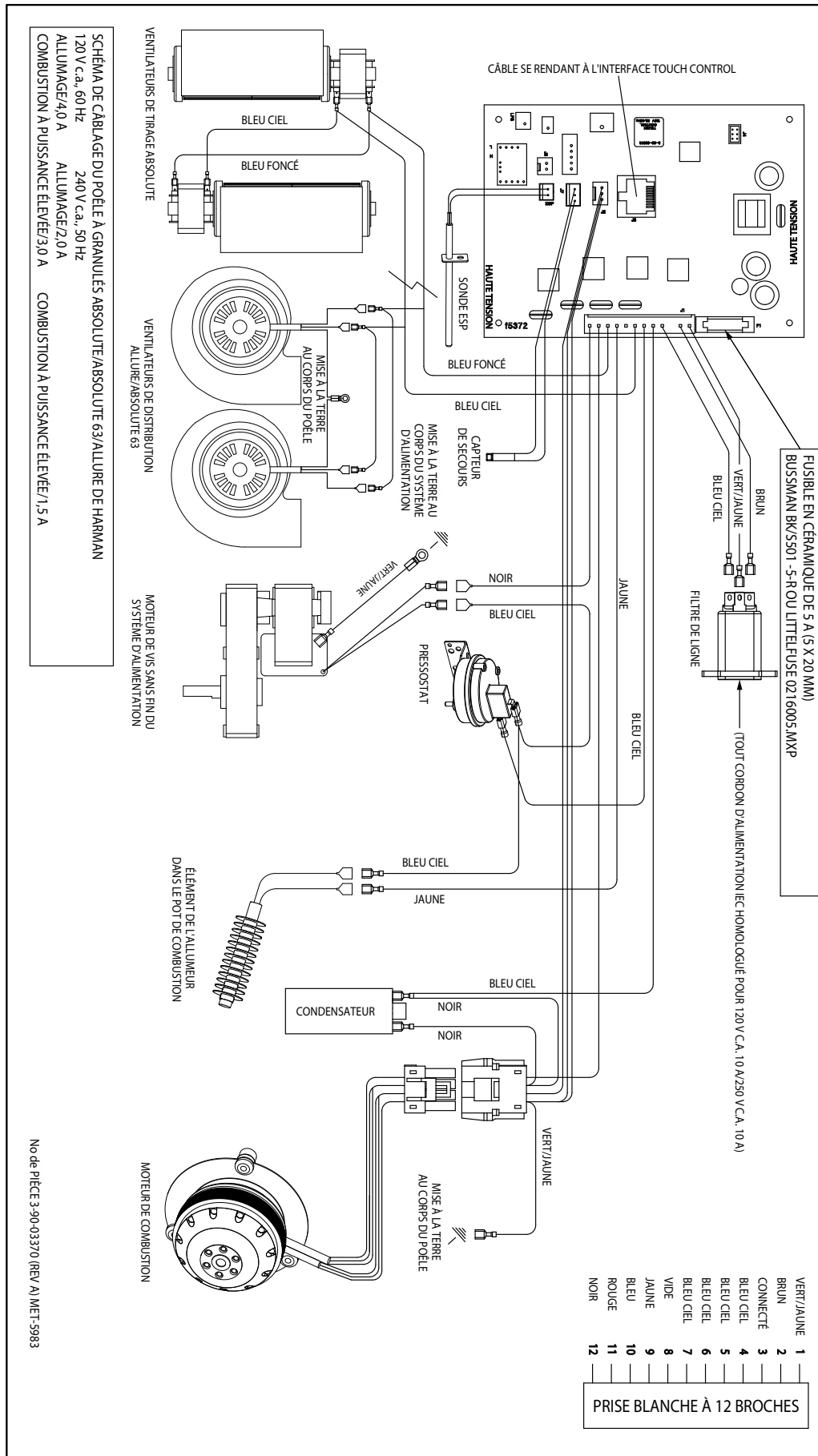

Harman^{MD}, une marque de Hearth & Home Technologies Inc.
352 Mountain House Road, Halifax, PA 17032
www.harmanstoves.com

Veillez communiquer avec votre détaillant Harman^{MD} pour toute question ou préoccupation.
Pour connaître l'emplacement du détaillant Harman^{MD} le plus près,
veuillez visiter www.harmanstoves.com.

Imprimé aux É.- U. - Copyright 2015