



**NOTICE D'INSTALLATION &
MANUEL D'ENTRETIEN**

**VERTICAL BELL
MEDIUM TUNNEL 3
CF/LF**

Foyer au gaz avec système de combustion fermé

Bellfires vous souhaite beaucoup d'ambiance et de plaisir avec votre nouveau foyer

Ce document fait partie intégrante de la livraison de votre foyer au gaz.
Lisez-le attentivement avant l'installation et l'entretien du foyer et
conservez-le soigneusement !



Numéro de série:

Date de production:

FOYER AU GAZ BELLFIRE AVEC SYSTEME DE COMBUSTION FERME:

Vertical Bell Medium Tunnel 3 CF (Centre Fire) (VBMT3 CF)

Vertical Bell Medium Tunnel 3 LF (Line Fire) (VBMT3 LF)

SOMMAIRE

	Page
1. NOTICE D'INSTALLATION	7
2. ENTRETIEN	67
3. PANNES	68
4. DEMONTAGE / MONTAGE DE LA VITRE	69
5. SCHEMA ÉLECTRICITÉ ET GAZ	75
6. DIMENSIONS	76
7. FICHE TECHNIQUE/PRESCRIPTIONS	86
8. LISTE DE PIÈCES DE RECHANGE	90
9. MISE AU REBUT DE L'EMBALLAGE ET DE L'APPAREIL	93

ATTENTION



**L'installation doit uniquement être effectuée
par une personne autorisée.**

1 NOTICE D'INSTALLATION

1.1 GÉNÉRALITÉS

L'appareil doit être installé et raccordé, ce par un installateur de gaz agréé, conformément à la présente notice d'installation, à la norme nationale et aux prescriptions locales (voir "Fiche technique/prescriptions" a la fin de ce mode d'emploi). Pour toute question à ce sujet, veuillez vous renseigner auprès de votre société de distribution de gaz locale.

Important:  **Contrôler avant l'installation de l'appareil si les données sur la plaquette du modèle correspondent à la composition du gaz et à la pression du gaz sur lesquelles l'appareil sera raccordé.**

Suivant la commande, l'appareil est pourvu d'un double brûleur « Centre Fire » ou « Line Fire ». Ces brûleurs ont chacun leur flamme spécifique qui est déterminée par le modèle de trous dans le recouvrement du brûleur. Voir le chapitre 5 et le mode d'emploi.

La charge correcte de l'appareil est réglée en usine. La consommation correcte de la veilleuse est réglée.

Selon l'exécution demandée, l'appareil est livré départ usine avec un raccordement concentrique de Ø100 mm - Ø150 mm ou Ø130 mm - Ø200 mm pour l'évacuation des gaz de combustion et l'alimentation en air de combustion.

L'installation de l'appareil peut se faire à l'aide d'un raccord par le toit ou par le mur.

La sortie sur le toit doit être réalisée avec le système de canalisations concentriques Ø100 mm - Ø150 mm. Les gaz de combustion sont évacués vers l'extérieur par le tirage naturel de la canalisation intérieure Ø100 mm, tandis que l'air de combustion est amené entre les canalisations de Ø100 mm et de Ø150 mm.

La sortie murale doit être réalisée avec le système de canalisations concentriques Ø130 mm - Ø200 mm. Les gaz de combustion sont évacués vers l'extérieur par le tirage naturel de la canalisation intérieure Ø130 mm, tandis que l'air de combustion est amené entre les canalisations de Ø130 mm et de Ø200 mm. La sortie murale-même est, dépend de la situation de la canalisation concentrique, Ø100 mm - Ø150 mm ou Ø130 mm - Ø200 mm. (Dans certain cas, avec une sortie murale, un installation avec un système de canalisation concentrique Ø100 mm - Ø150 mm complètement est aussi possible (voir Chapitre 1.6.1).)

L'appareil peut être placé dans une maison sans courants d'air et/ou ventilée mécaniquement sans que l'application d'une aération et/ou un ventilateur de gaz de combustion soit nécessaire.

L'appareil est intégré comme un **foyer** dans une cheminée.

Afin d'éviter les températures élevées dans la cheminée, il convient de la ventiler en pratiquant des orifices de ventilation dans les sections inférieure et supérieure de celle-ci.

En option, l'appareil peut être doté d'un kit de convection. Celui-ci se compose d'un plaque supérieure de convection à placer sur le dessus de l'appareil, de deux flexibles en aluminium et de deux grilles de convection à installer. Cela permet d'acheminer de l'air chaud dans la pièce.

Si vous utilisez une cheminée existante, il convient de consulter tout d'abord votre installateur. Si la cheminée a été utilisée auparavant pour un foyer à bois ou à charbon, elle doit être nettoyée par un expert.

1.2 SYSTÈME DE CANALISATION CONCENTRIQUE Ø100 MM - Ø150 MM ET Ø130 MM - Ø200 MM :

- **Bellfires (Muelink & Grol système)**
- **Poujoulat (PGI système)**
- **Ontop (Metaloterm US système)**

En combinaison avec le système de canalisation concentrique [Ø100 mm - Ø150 mm] et/ou [Ø130 mm - Ø200 mm] (rigide et/ou flexible) des marques Bellfires (système Muelink & Grol), Poujoulat (système PGI) ou Ontop (système Metaloterm US), l'appareil est homologué selon la norme européenne CE pour appareils au gaz, et doit par conséquent être installé impérativement avec ces systèmes.

Les composants autorisés de ces systèmes figurent au Chapitre 1.6.2.

La garantie de l'appareil n'est pas valable en cas d'installation (intégrale ou partielle) avec d'autres composants ou un autre système de canalisation.

Le système de canalisation concentrique [Ø100 mm-Ø150 mm] et [Ø130 mm - Ø200 mm] peut être utilisé lors de la construction neuve ou avec un conduit de fumée existant.

1.3 INVENTAIRE

Jeu documentation	<ul style="list-style-type: none"> - Mode d'emploi - Notice d'installation
Attributs	<ul style="list-style-type: none"> - Bûches en céramique, ou Pierraille en marbre blanc ou Pierraille en marbre gris - Crochet (pour ouvrir le cadre et la vitre)

N.B. Si des pièces manquent, consulter le concessionnaire.

1.4 OPTIONS ET ACCESSOIRES

Les options et accessoires suivants sont livrable par votre concessionnaire.

<u>Article no</u>	<u>Option</u>
332141 312829	<u>Kit de convection Vertical Bell Medium Tunnel 3</u> <ul style="list-style-type: none"> • 1x Plaque supérieure de convection • 1x Jeu de convection, Généralités
330361	Jeu de pieds de réglage hauts (4 parts)
321055	Support L = 780 mm

<u>Article no</u>	<u>Accessoire</u>
312829 302188 310178 309872 309730 304040	<u>Kit de convection, Généralités:</u> (pour l'évacuation de l'air de convection). <ul style="list-style-type: none"> • 1x Flexible aluminium tuyau Ø125 mm, L= 3 m (max.) • 2x Bac de montage 135 x 135 mm • 2x Grille de convection, blanche, 145 x 145 mm • 2x Collet Ø125 mm • 4x Collier de serrage Ø125 mm
329874	Kit d'étriers (2 parts)
3.....	Bellfires (M&G) système de canalisation concentrique Voir l'aperçu des composants
3.....	Poujoulat (PGI) système de canalisation concentrique Voir l'aperçu des composants
3.....	Ontop (Metaloterm US) système de canalisation concentrique Voir l'aperçu des composants

1.5 PREPARATIONS AVANT L'INSTALLATION

Avant l'installation de l'appareil, il faut tout d'abord effectuer les préparations suivantes.

1.5.1 Prescriptions pour la position de l'orifice

1.5.1.1 Position de l'orifice pour un bon fonctionnement:

Orifice de sortie sur le toit:

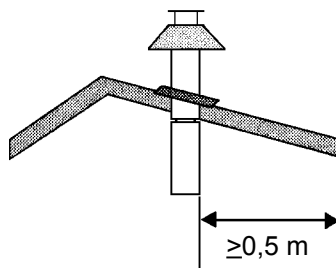

Figure 1: Orifice de sortie sur le toit

Elle doit se trouver à 0,5 m minimum des rebords du toit, à l'exception d'une éventuelle ligne de faîte.

Orifice de sortie sur la façade:

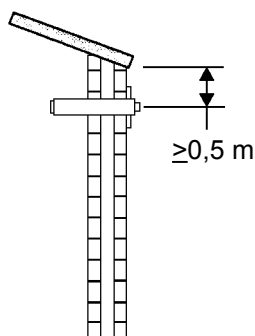

Figure 2: Orifice de sortie sur la façade

Elle doit se trouver à 0,5 m minimum:

- des angles de l'immeuble.
- des saillies, de gouttière.
- de balcons etc., sauf si la construction d'évacuation continue au moins jusqu'à la façade de la partie formant saillie.

1.5.1.2. Emplacement de l'orifice de sortie pour assurer un bon fonctionnement



Toutes les “distances” mentionnées dans le présent chapitre sont des valeurs indicatives! Pour les “distances” minimales exactes, consultez les prescriptions nationales et locales.

Distance = distance minimale (en raison des nuisances) entre l'orifice de sortie et:

- A. Une orifice de ventilation desservant une salle de séjour, des toilettes ou une salle de bains.
- B. Un dispositif d'adduction d'air de combustion, dans la mesure où cet air de combustion passe par une salle de séjour.
- C. Un fenêtre ouvrante attenante à une salle de séjour, des toilettes ou une salle de bains.

Orifice de sortie sur le toit:

<u>Afin d'éviter toute nuisance</u>	<u>Distance: orifice - A, B ou C</u>
Sur le même toit.	>3 m (*)
Sur un autre toit.	>1 m (*)
Sur une façade plus basse.	>1 m
Sur une façade s'élevant plus haute.	>3 m (**)

(*) Si la distance nécessaire ne peut être respectée, l'emplacement de l'orifice prévaut.

(**) Si la distance nécessaire ne peut être respectée, l'orifice doit dépasser la façade/le toit le plus élevé de 1 m minimum.

Orifice de sortie sur la façade:

<u>Afin d'éviter toute nuisance</u>	<u>Distance : orifice - A, B ou C</u>
Sur des façades dans la construction empilée.	Non autorisé si A, B ou C se trouve au-dessus de l'orifice.
Façade - en général (*)	Au-dessus de l'orifice: >2 m En dessous de l'orifice: >0,75 m A droite ou à gauche de l'orifice: >0,75 m
À < 1m du rebord du toit.	>2 m
Sous les balcons, les galeries, etc.	>2 m jusqu'à la face inférieure d'un balcon ou d'une galerie formant saillie.
Sous les balcons, les galeries, etc si l'orifice continue jusqu'à la façade avant.	>2 m
Dans le jardin ou sur la terrasse.	>2 m jusqu'à l'extérieur. (**)
Par rapport à la façade d'en face.	>2 m (si la distance jusqu'à la façade d'en face est plus petite, les conditions mentionnées dans "façade-généralités" s'appliquent aux deux façades.
Informez-vous auprès votre compagnie du gaz locale pour les prescriptions en ce qui concerne les orifices dans les deux façades d'en face et des orifices dans des façades qui forment un angle.	

(*) Ces distances minimales ne s'appliquent pas si entre l'orifice et A, B ou C une obstruction a été placée qui dépasse la façade d'au moins 0,5 m et qui a une longueur supérieure à la distance.

(**) Cette distance n'est pas exigée si l'orifice se trouve à au moins 1 m au-dessus de la partie visée à l'extérieur.

Les orifices qui sont placées à une distance de moins de 2 m au-dessus et de moins de 0,5 m, horizontalement, de la partie durcie d'une surface accessible au public, doivent être munies d'une protection efficace. Cette protection ne peut pas avoir un effet sur le bon fonctionnement de l'appareil.

1.6 DISPOSITIFS GENERAUX

1.6.1 Le carneau/adduction d'air de combustion

Pour une évacuation des gaz de combustion associée à une adduction d'air de combustion, il convient d'utiliser une des possibilités de placement du système de canalisation concentrique suivantes.

Important:



Il est interdit d'utiliser et/ou placer des matériaux inflammables à proximité du système de canalisation pour cause des températures élevées du mur extérieur (jusqu'à $\pm 150^{\circ}\text{C}$). C'est pour cette raison que tout le système de canalisation concentrique doit être couvert avec un matériau résistant à la chaleur après le montage.

Ventiler le canal concentrique en plaçant une grille (à chaque étage) à proximité du plancher et du plafond.

Ne pas isoler le canal concentrique.

Utiliser le support mural/parquet universel $\text{\O}150$ mm pour la fixation de la couverture de système de canalisation concentrique [$\text{\O}100$ mm - $\text{\O}150$ mm], voir 1.6.2, dessin no 36.

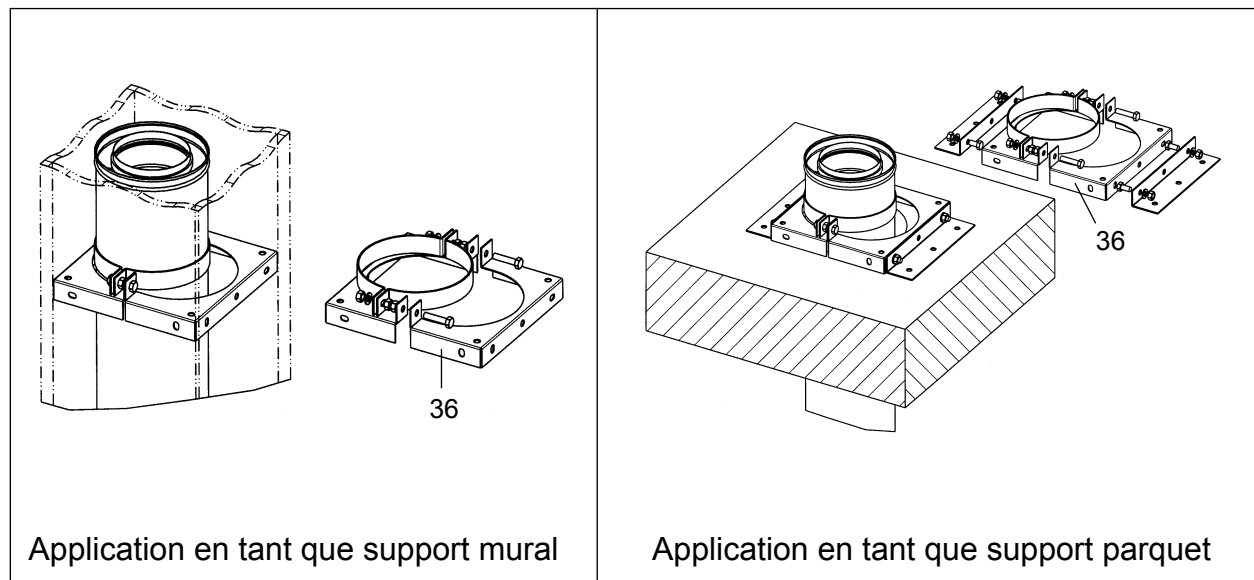
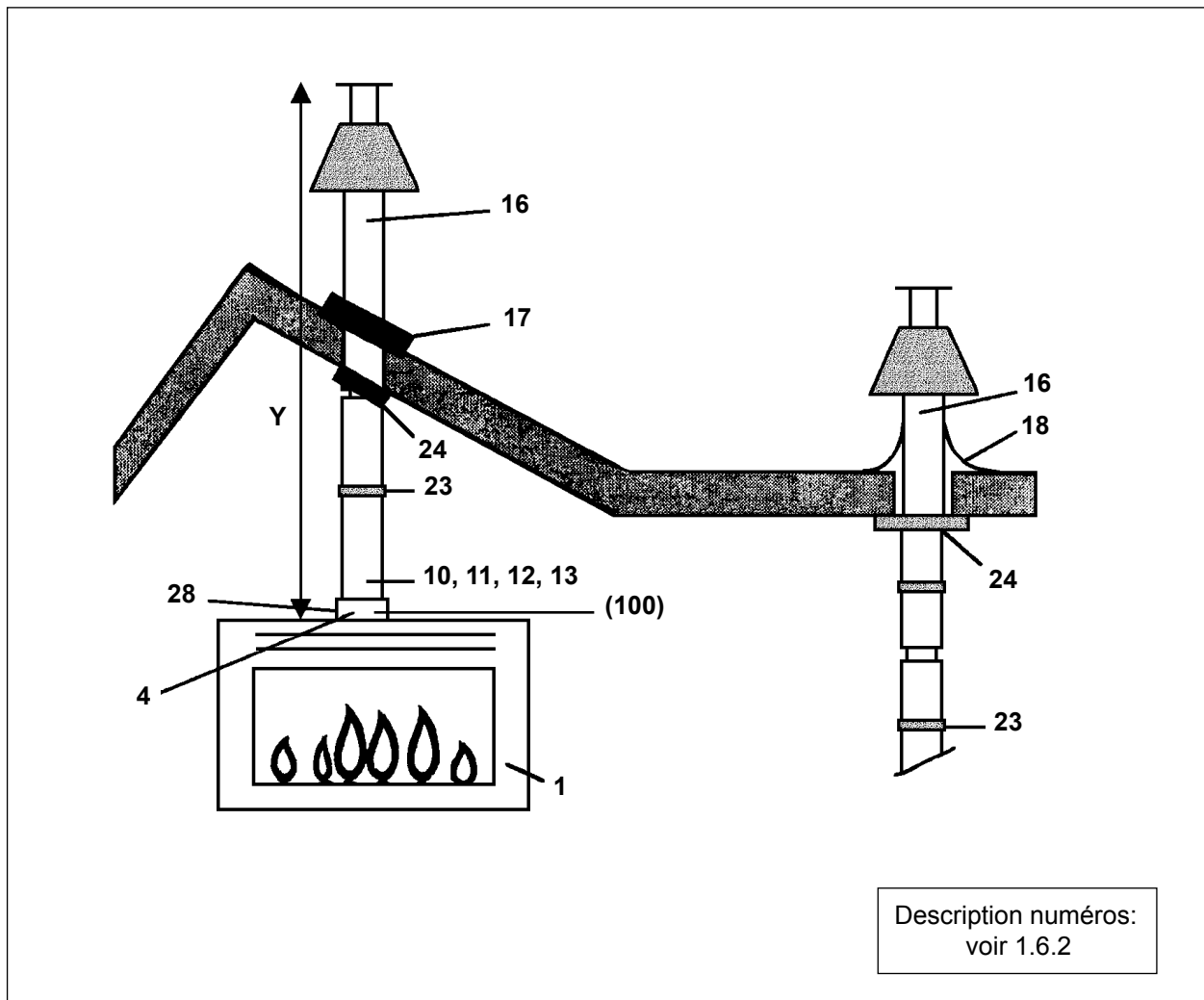

Figure 3: Application le support mural/parquet universel $\text{\O}150$ mm

POSSIBILITES DE POSITIONNEMENT AVEC LE SYSTEME DE CANALISATION CONCENTRIQUE FIXE Ø100 mm - Ø150 mm

Appareil: Raccordement de canalisation concentrique Ø100-Ø150 mm ou Ø130-Ø200 mm



Appareil:	Distance Y (min.-max.)	Monter plaque de resserrement:	
		Raccordement concentrique sur l'appareil est Ø100-Ø150 mm	Raccordement concentrique sur l'appareil est Ø130-Ø200 mm
Vertical Bell Medium Tunnel 3	2,0 - 4,0 m	Largeur: B = 30 mm	Largeur: B = 65 mm
	4,0 - 12,0 m	Largeur: B = 40 mm	Largeur: B = 80 mm

Figure 4: Sortie de toit verticale sans coude

TOUS LES MESURES COMPRENENT LA LONGUEUR DE LA SORTIE TOIT OU MURALE

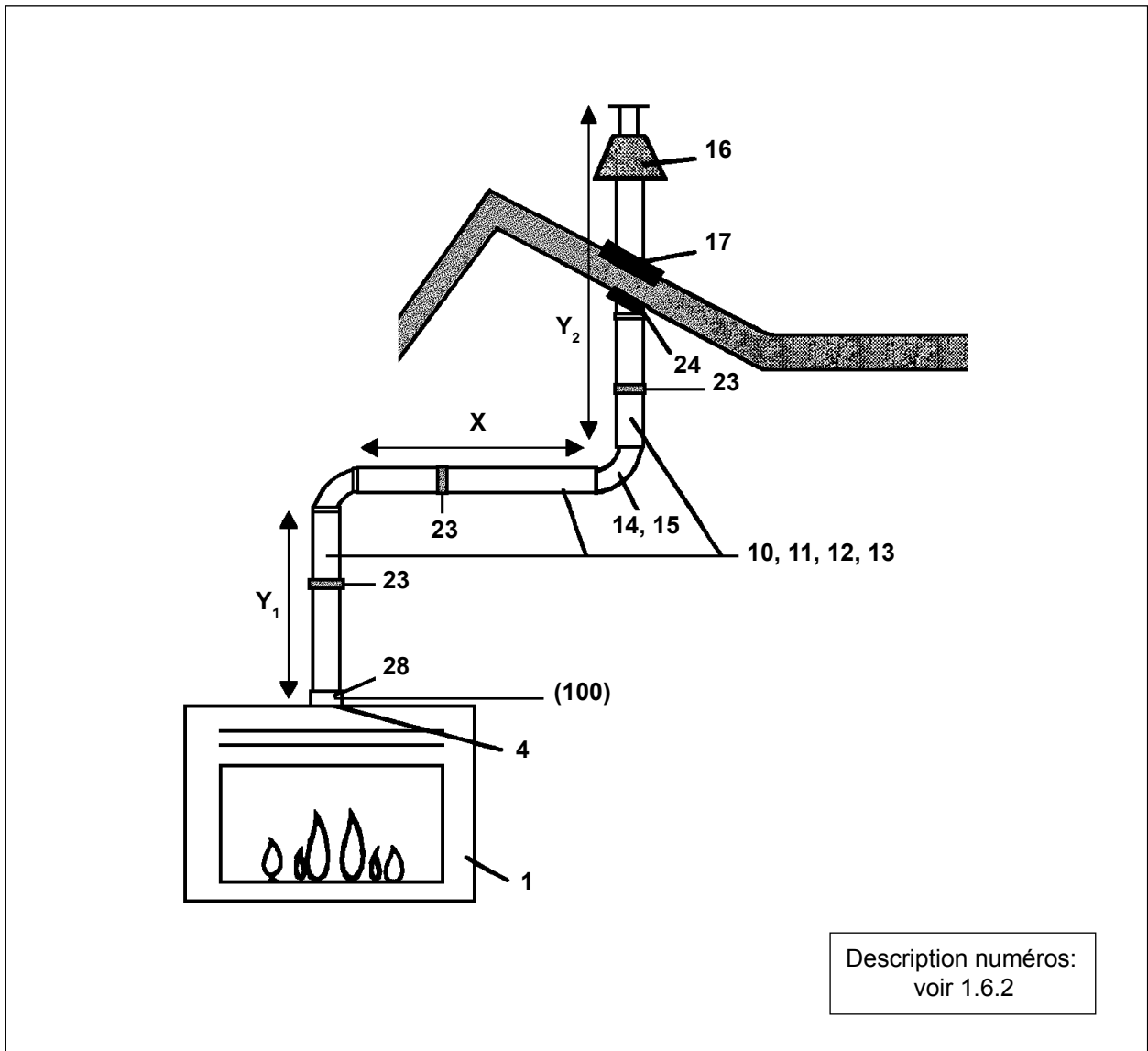

Appareil:	Distance Y_1 (*) (min.-max.)	Distance X (*) (min.-max.)	Distance $Y_1 + Y_2$ (*) (min.-max.)	Monter plaque de resserment:	
				Raccordement concentrique sur l'appareil est $\varnothing 100\text{-}\varnothing 150$ mm	Raccordement concentrique sur l'appareil est $\varnothing 130\text{-}\varnothing 200$ mm
Vertical Bell Medium Tunnel 3	1,0 - 11,0 m	0 - 3,0 m	1,0 - 11,0 m	-	Largeur: B = 40 mm

(*) : $(Y_1 + Y_2) : X \geq 2 : 1$
 (Rapport vertical et horizontal (ou 45° en haut) est toujours 2 sur 1 minimum)

Figure 5: Sortie de toit verticale avec coude

TOUS LES MESURES COMPRENENT LA LONGUEUR DE LA SORTIE TOIT OU MURALE

POSSIBILITES DE POSITIONNEMENT AVEC LE SYSTEME DE CANALISATION CONCENTRIQUE FLEXIBLE Ø100 mm - Ø150 mm

Appareil: Raccordement de canalisation concentrique Ø100-Ø150 mm ou Ø130-Ø200 mm

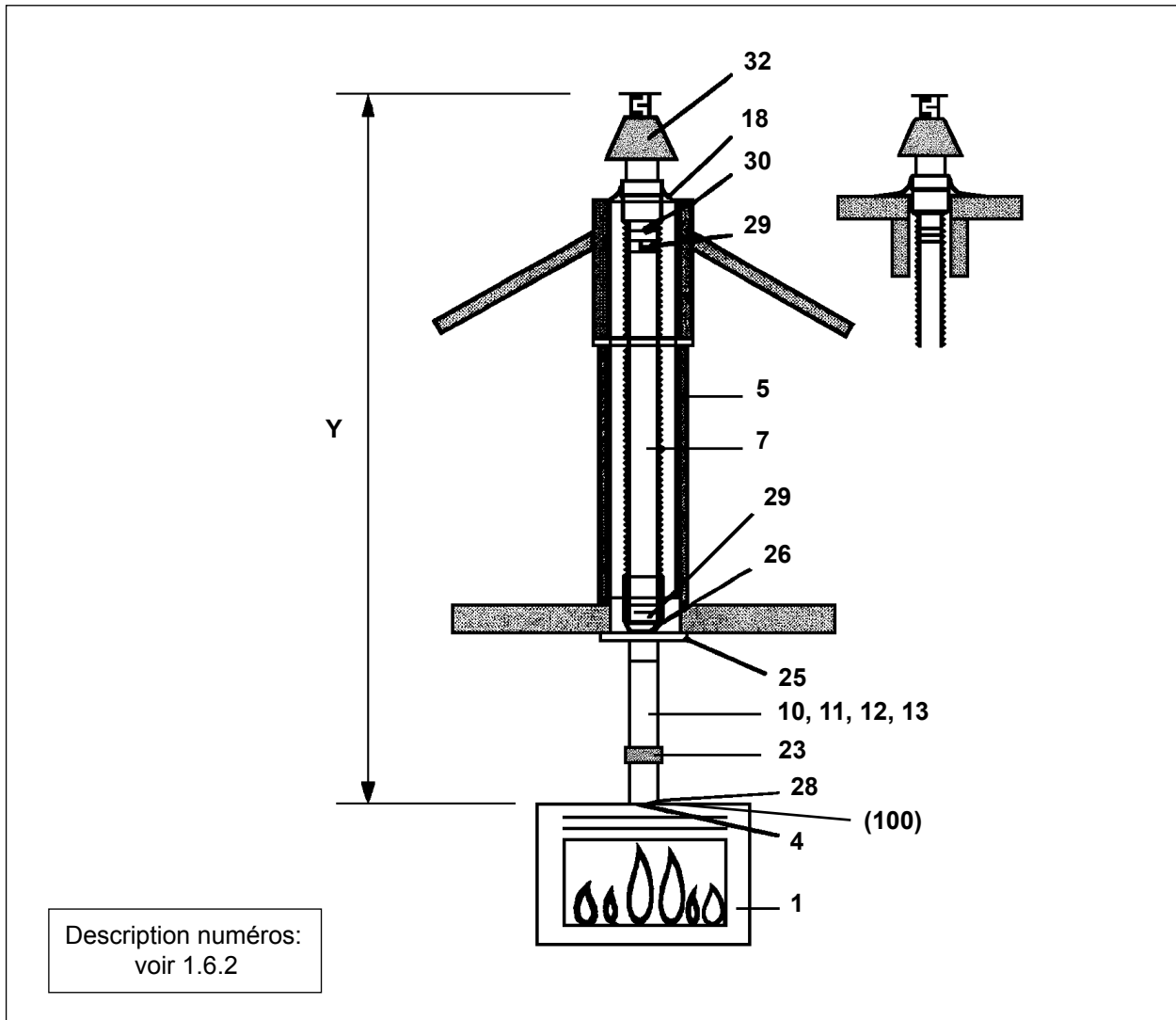

Appareil:	Distance Y (min.-max.)	Monter plaque de resserrement:	
		Raccordement concentrique sur l'appareil est Ø100-Ø150 mm	Raccordement concentrique sur l'appareil est Ø130-Ø200 mm
Vertical Bell Medium Tunnel 3	2,0 - 4,0 m	Largeur: B = 30 mm	Largeur: B = 65 mm
	4,0 - 12,0 m	Largeur: B = 40 mm	Largeur: B = 80 mm

Figure 6: Sortie pour cheminée verticale en utilisant un conduit de fumée existant
(Flexible Ø100 mm et/ou fixe Ø100 mm - Ø150 mm)

TOUS LES MESURES COMPRENENT LA LONGUEUR DE LA SORTIE TOIT OU MURALE

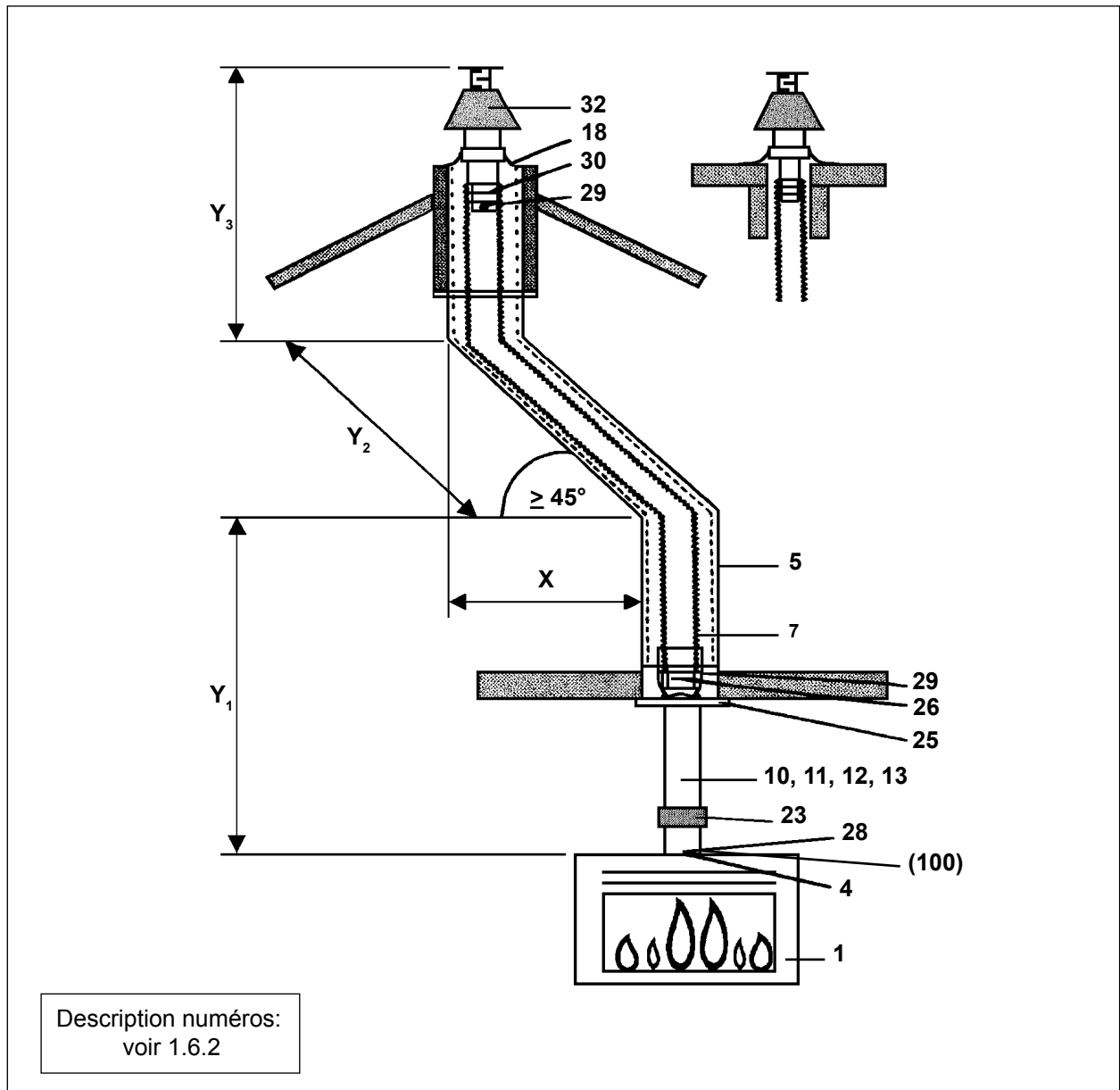

Appareil:	Distance Y ₁ (*) (min.-max.)	Distance X (*) (min.-max.)	Distance Y ₁ + Y ₂ + Y ₃ (*) (min.-max.)	Monter plaque de resserrement:	
				Raccordement concentrique sur l'appareil est Ø100-Ø150 mm	Raccordement concentrique sur l'appareil est Ø130-Ø200 mm
Vertical Bell Medium Tunnel 3	1,0 - 11,0 m	0 - 3,0 m	1,0 - 11,0 m	-	Largeur: B = 40 mm

(*) : (Y₁ + Y₂ + Y₃) : X ≥ 2 : 1
 (Rapport vertical et horizontal (ou 45° en haut) est toujours 2 sur 1 minimum)

Figure 7: Sortie pour cheminée verticale en utilisant un conduit de fumée existant avec un coude de ≥ 45°
 (Flexible Ø100 mm et/ou fixe Ø100 mm / Ø150 mm)

TOUS LES MESURES COMPRENENT LA LONGUEUR DE LA SORTIE TOIT OU MURALE

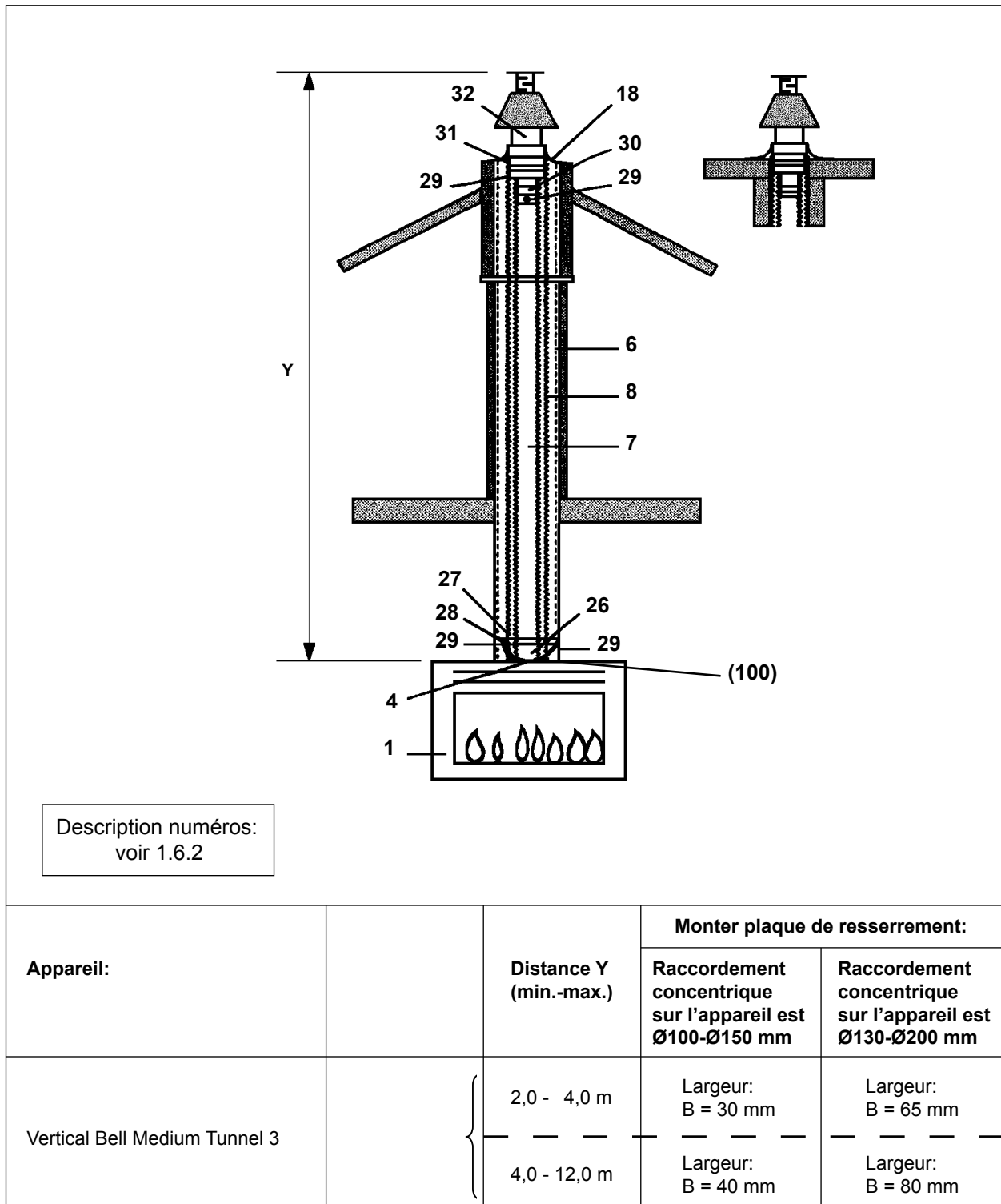
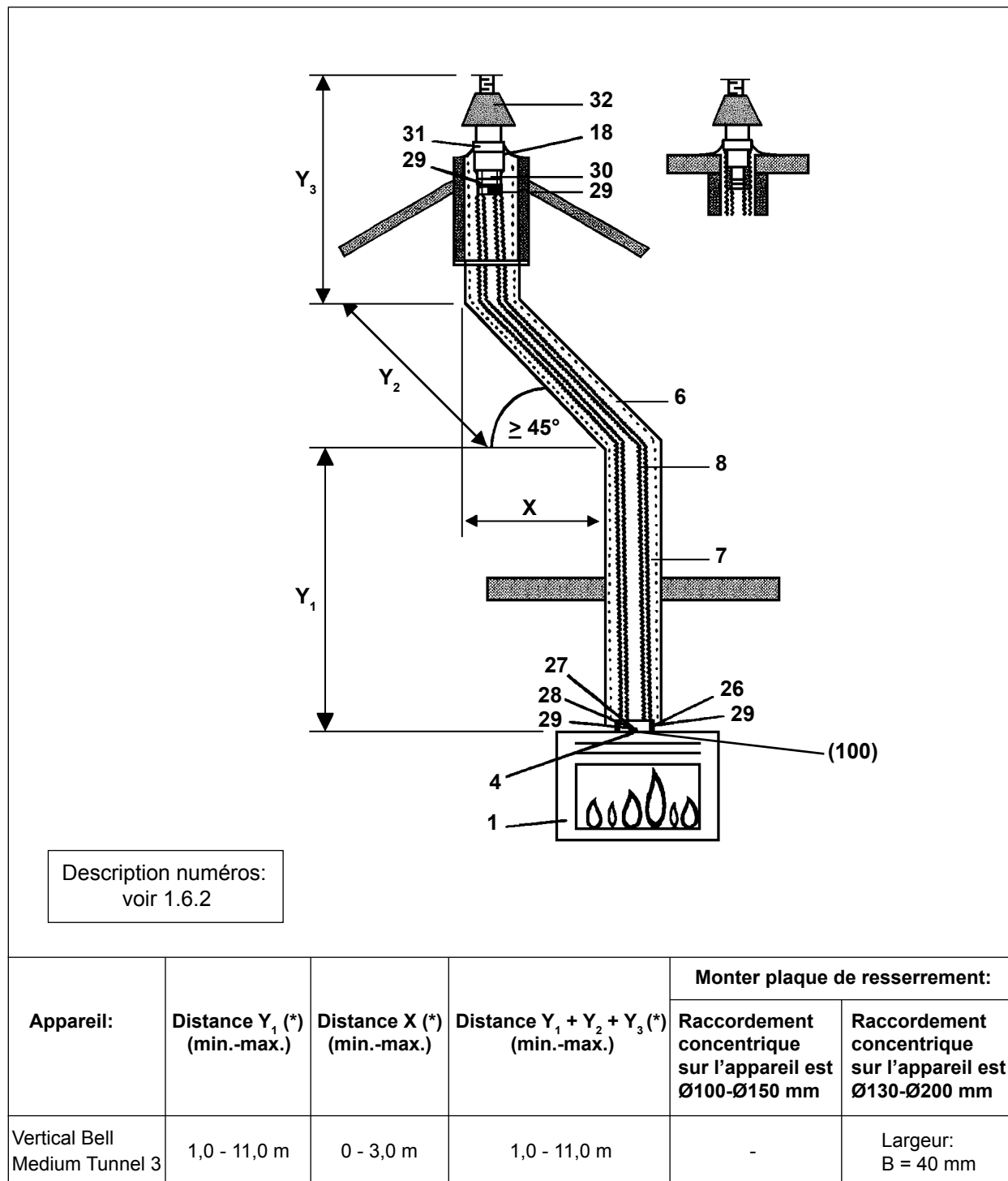

Figure 8: Sortie pour cheminée verticale en utilisant un conduit de fumée “fuite” existant ou si un conduit de fumée n’est pas présent (Flexible Ø100 mm / Ø150 mm)

TOUS LES MESURES COMPRENENT LA LONGUEUR DE LA SORTIE TOIT OU MURALE



(*) : $(Y_1 + Y_2 + Y_3) : X \geq 2 : 1$
 (Rapport vertical et horizontal (ou 45° en haut) est toujours 2 sur 1 minimum)

Figure 9: Sortie pour cheminée verticale en utilisant un conduit de fumée "fuite" existant ou si un conduit de fumée n'est pas présent; avec un coude de $\geq 45^\circ$ (Flexible $\varnothing 100$ mm / $\varnothing 150$ mm)

TOUS LES MESURES COMPRENENT LA LONGUEUR DE LA SORTIE TOIT OU MURALE

POSSIBILITES DE POSITIONNEMENT AVEC LE SYSTEME DE CANALISATION CONCENTRIQUE FIXE Ø100 mm - Ø150 mm et avec sortie murale Ø100 mm - Ø150 mm

Appareil: Raccordement de canalisation concentrique Ø100-Ø150 mm ou Ø130-Ø200 mm

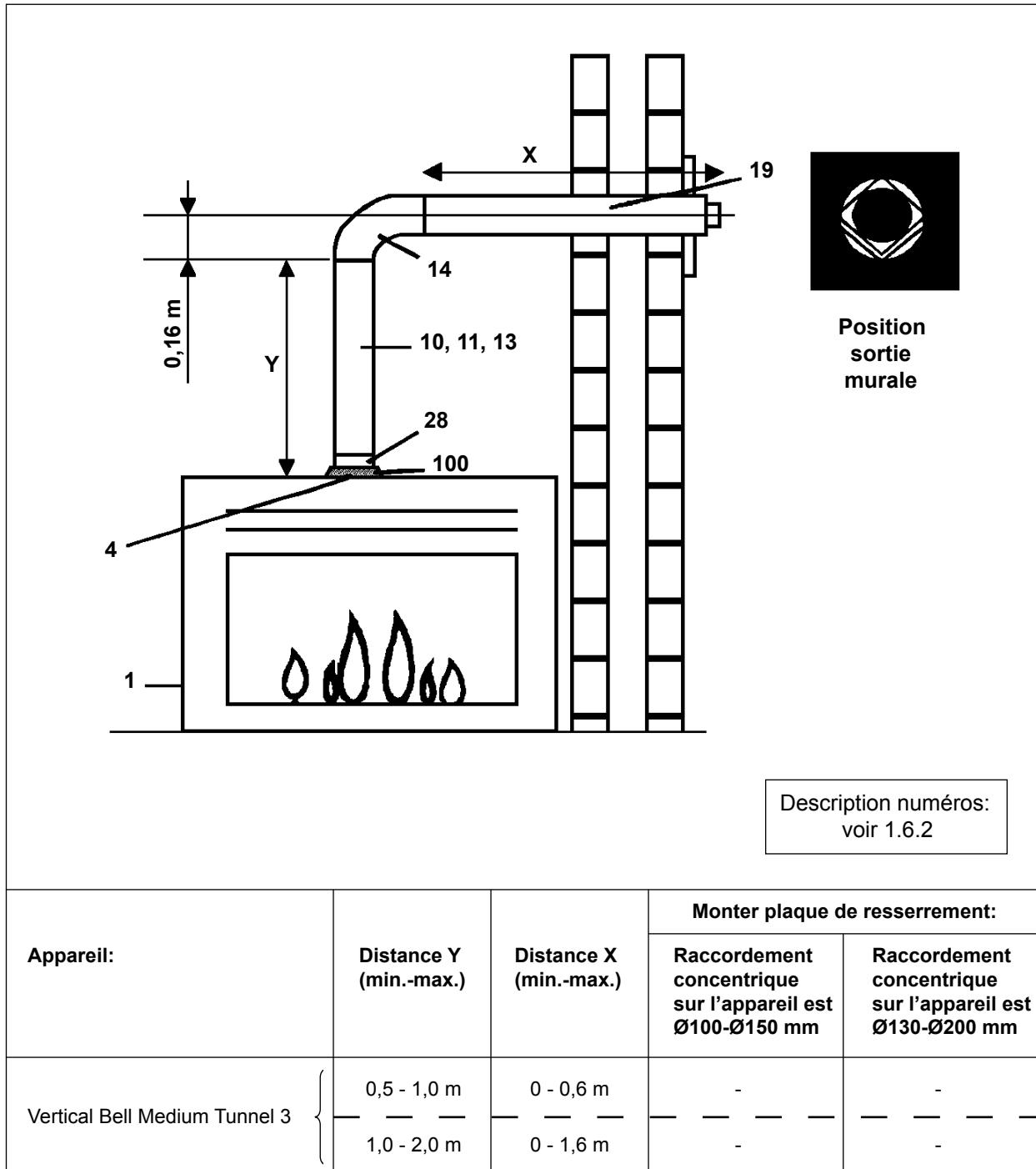

Figure 10: Sortie murale horizontale

TOUS LES MESURES COMPRENENT LA LONGUEUR DE LA SORTIE TOIT OU MURALE

POSSIBILITES DE POSITIONNEMENT AVEC LE SYSTEME DE CANALISATION CONCENTRIQUE FIXE Ø130 mm - Ø200 mm et avec sortie murale Ø100 mm - Ø150 mm

Appareil: Raccordement de canalisation concentrique Ø130-Ø200 mm

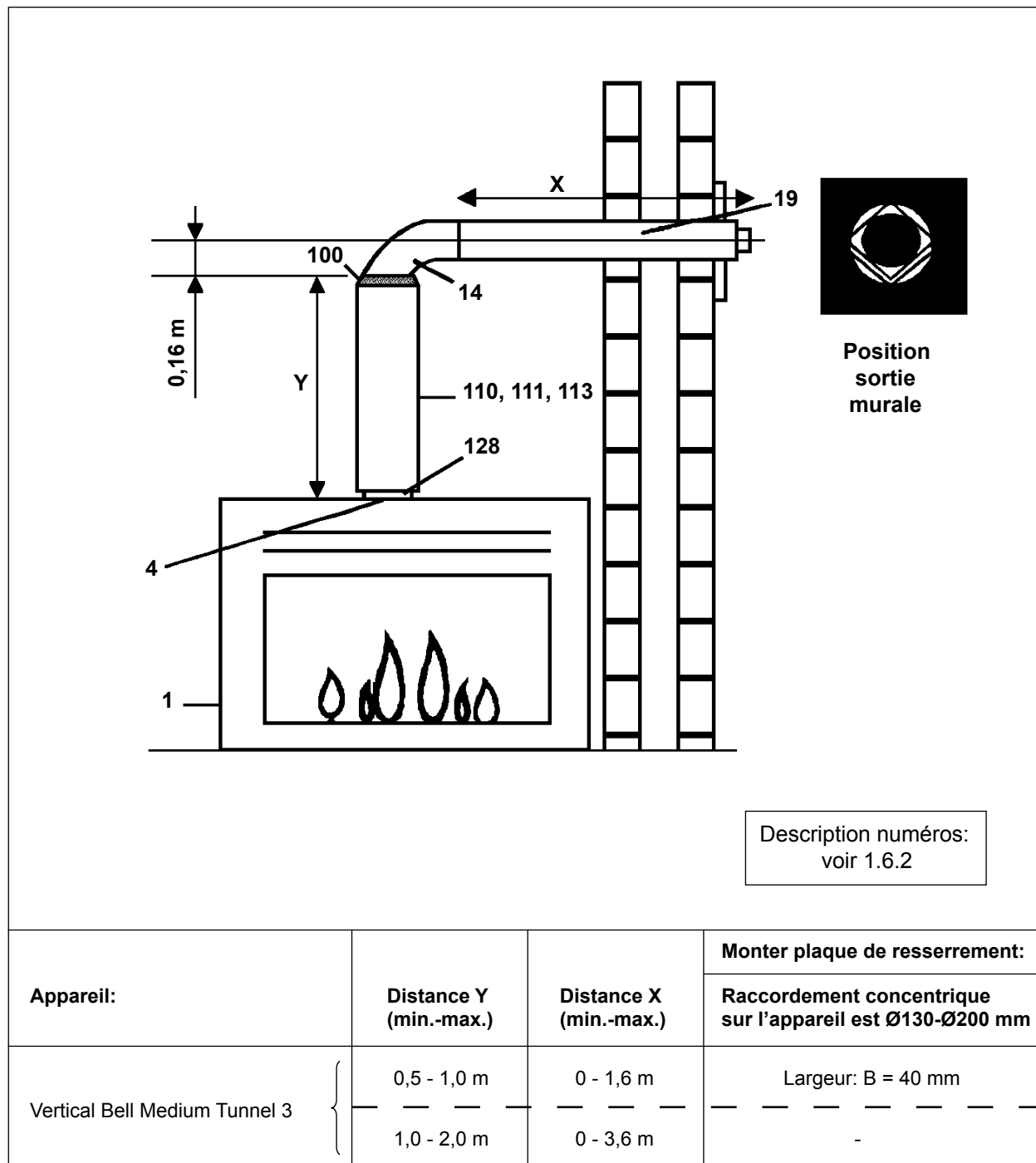

Figure 11: Sortie murale horizontale

TOUS LES MESURES COMPRENENT LA LONGUEUR DE LA SORTIE TOIT OU MURALE

**POSSIBILITES DE POSITIONNEMENT AVEC LE SYSTEME DE CANALISATION
CONCENTRIQUE FIXE Ø130 mm - Ø200 mm et avec sortie murale
Ø100 mm - Ø150 mm**

Appareil: Raccordement de canalisation concentrique Ø130-Ø200 mm

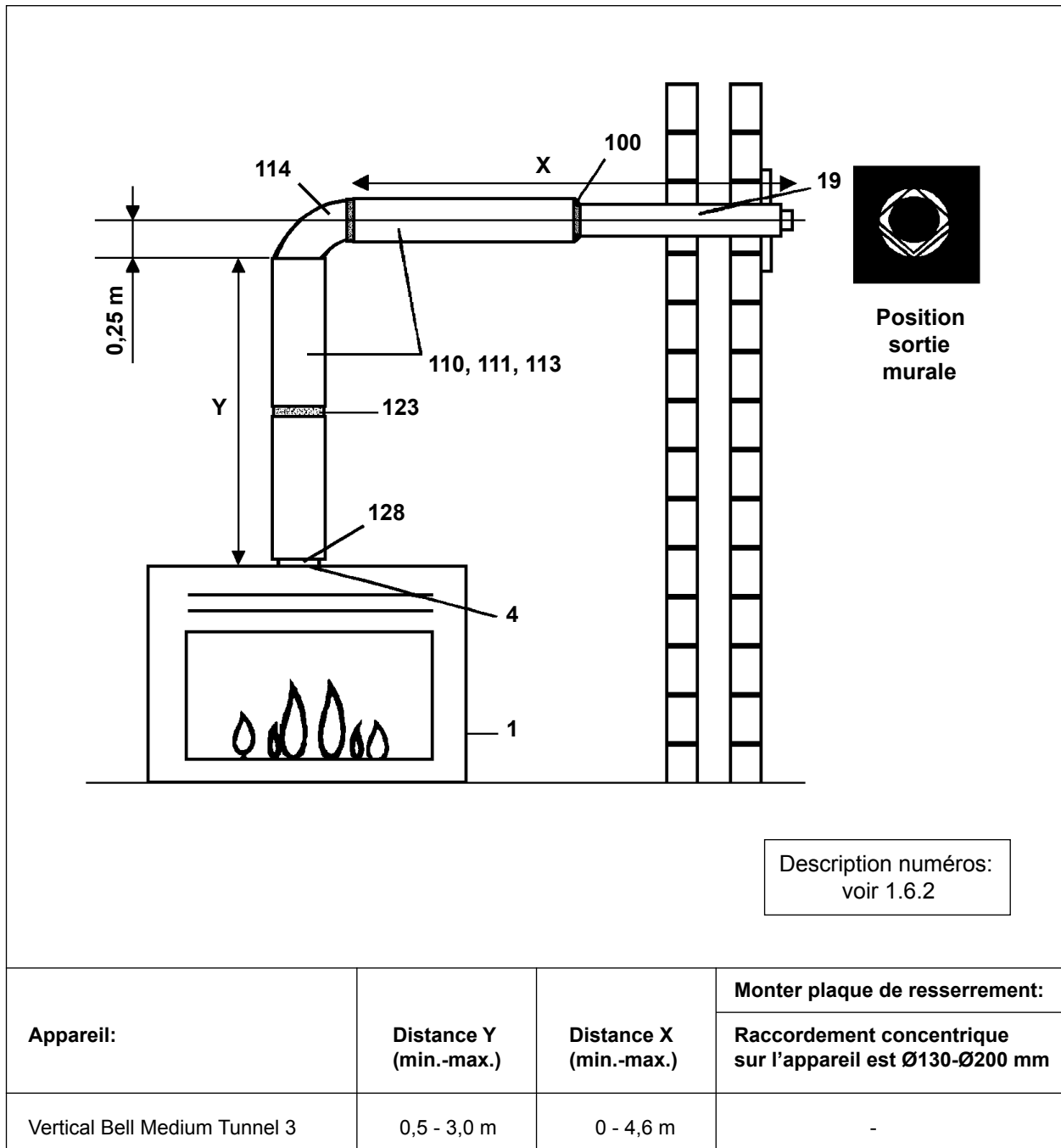
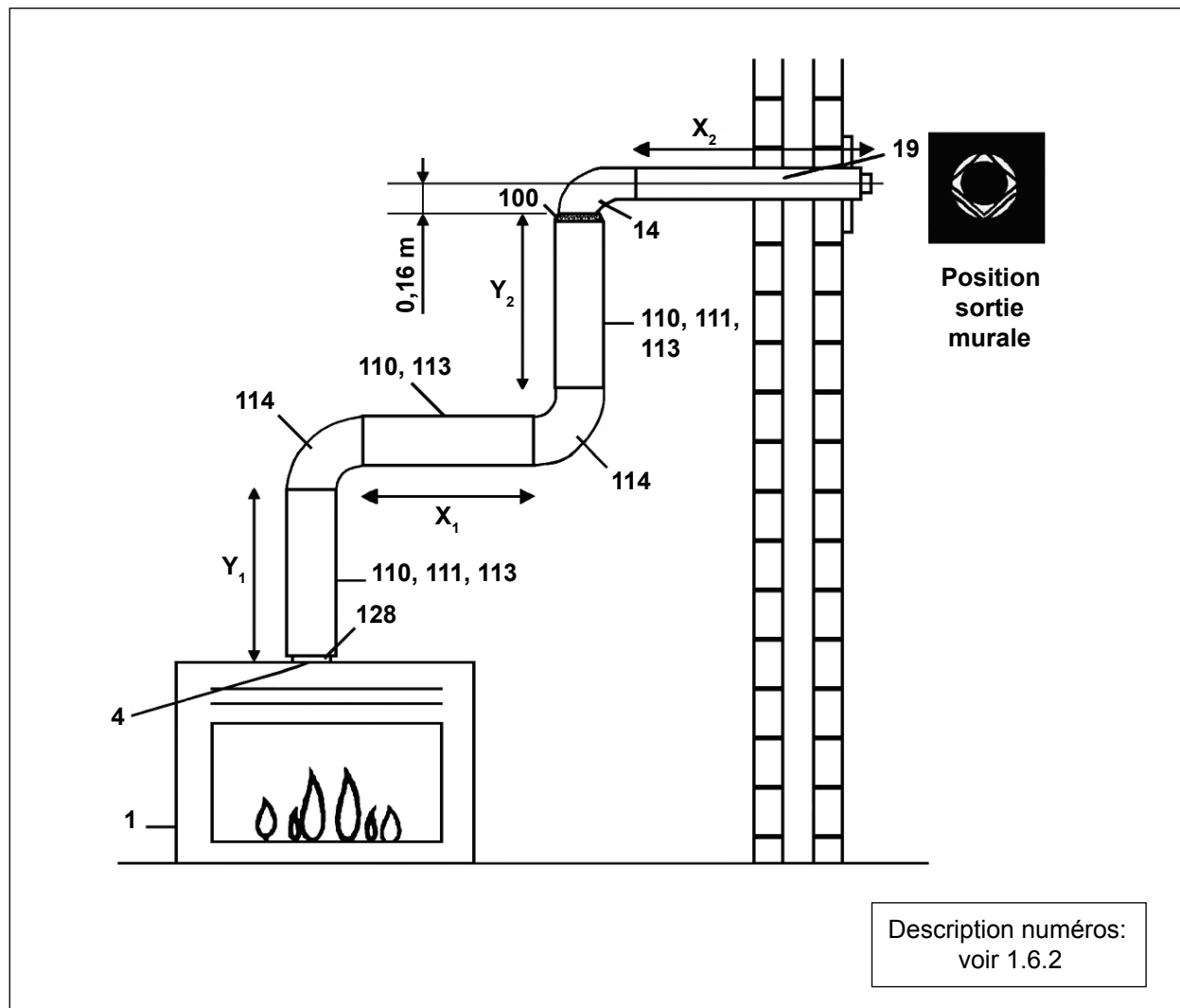

Figure 12: Sortie murale horizontale

TOUS LES MESURES COMPRENENT LA LONGUEUR DE LA SORTIE TOIT OU MURALE

POSSIBILITES DE POSITIONNEMENT AVEC LE SYSTEME DE CANALISATION CONCENTRIQUE FIXE Ø130 mm - Ø200 mm et avec sortie murale Ø100 mm - Ø150 mm

Appareil: Raccordement de canalisation concentrique Ø130-Ø200 mm



Appareil:	Distance Y ₁ (min.-max.)	Distance X ₁ (min.-max.)	Distance Y ₂ (min.-max.)	Distance X ₂ (min.-max.)	Monter plaque de resserrement:	
					Raccordement concentrique sur l'appareil est Ø130-Ø200 mm	
Vertical Bell Medium Tunnel 3	0 - 0,5 m	0 - 0,5 m	0,5 - 1,0 m	0 - 0,6 m	-	-
	0,5 - 1,0 m	0 - 0,5 m	0 - 0,5 m	0 - 0,6 m	-	-
	1,0 - 3,0 m	0 - 1,0 m	0,5 - 2,0 m	0 - 0,6 m	-	-
	1,0 - 3,0 m	0 - 3,0 m	1,0 - 3,0 m	0 - 0,6 m	-	-

Figure 13: Sortie murale horizontale

TOUS LES MESURES COMPRENENT LA LONGUEUR DE LA SORTIE TOIT OU MURALE

POSSIBILITES DE POSITIONNEMENT AVEC LE SYSTEME DE CANALISATION CONCENTRIQUE FIXE Ø130 mm - Ø200 mm et avec sortie murale Ø130 mm - Ø200 mm

Appareil: Raccordement de canalisation concentrique Ø130-Ø200 mm

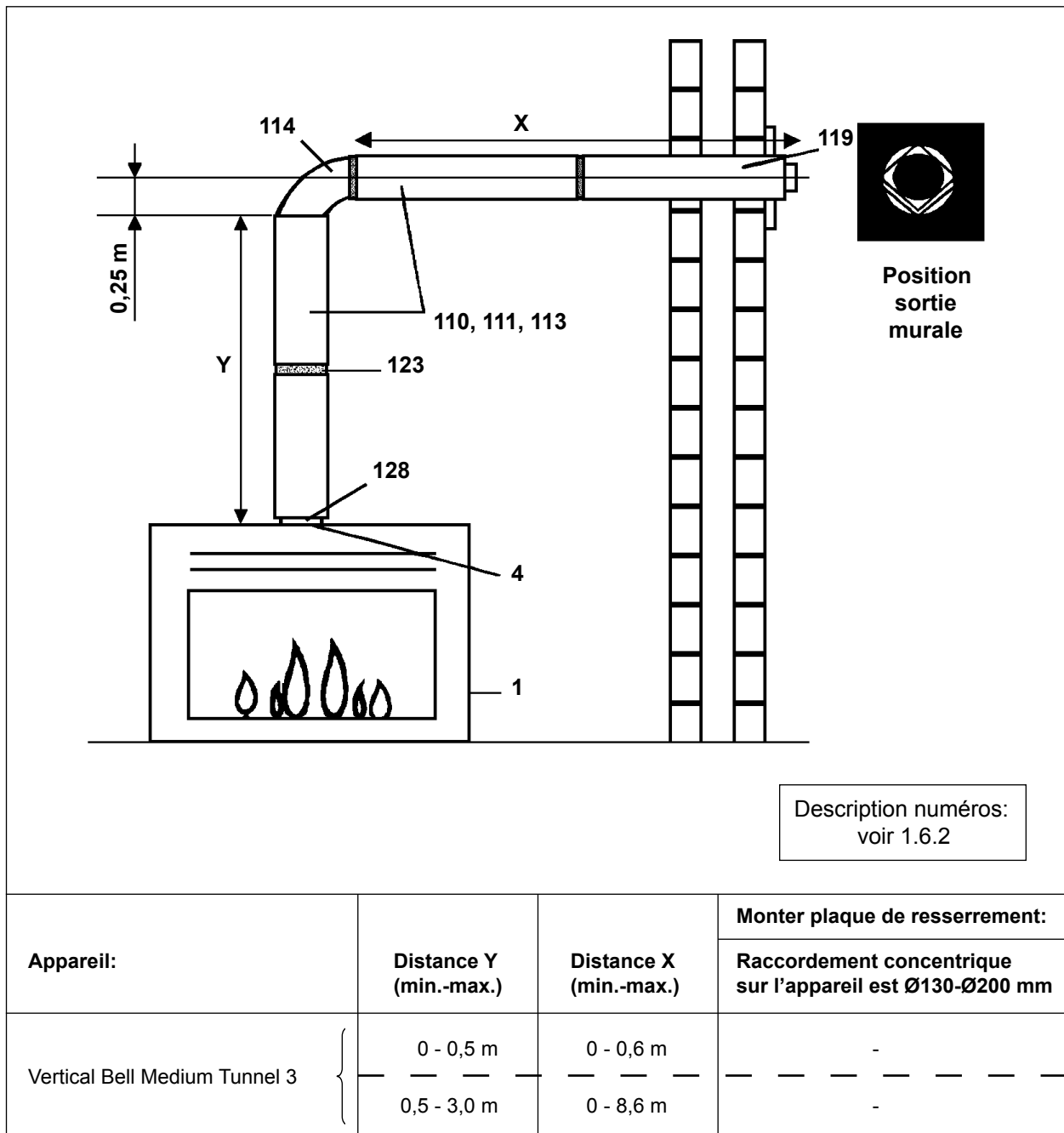





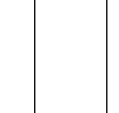
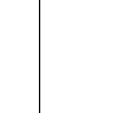

Figure 14: Sortie murale horizontale

TOUS LES MESURES COMPRENENT LA LONGUEUR DE LA SORTIE TOIT OU MURALE



1.6.2 Description numéros dans les figures 4 jusqu'à 14.



N° DESSIN	DESCRIPTION
1	Foyer au gaz; Raccordement de canalisation concentrique Ø130/Ø200 mm ou Ø100/Ø150 mm
2	-
3	-
4	Plaque de resserrement (les différents plaques de resserrement sont livrés avec chaque appareil)
5	Conduit de cheminée, Ø150 mm min. interne 100% étanche
6	Conduit de cheminée ou couverture résistante à la chaleur. Ø160 mm min. interne
7	Conduit flexible en acier inoxydable Ø100 mm interne. AISI 316TI (Gastec QA)
8	Conduit flexible en acier inoxydable Ø150 mm interne. AISI 316TI
9	-

**COMPOSANTS DISPONIBLES POUR LE SYSTEME DE CANALISATION
CONCENTRIQUE BELLFIRES (M&G) Ø100 mm - Ø150 mm**

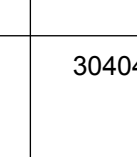
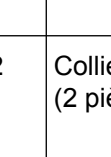
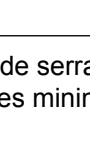
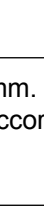
N° DESSIN	BELLFIRES ART. / N° DE COMMANDE	DESCRIPTION		Couleur(*)		Application	
				RVS	antr.	FIXE	FLEX
10	302289	Tuyau concentrique, L = 500 mm, incl. ① et ②		●		●	
11	302290	Tuyau concentrique, L = 1000 mm, incl. ① et ②		●		●	
12	302291	Tuyau concentrique télescopique, L = min. 325 mm / max. 440 mm, incl. ① et ②		●		●	
13	302292	Tuyau concentrique à longueur réductible, L = 500 mm, incl. ① et ②		●		●	
14	302297	Coude concentrique 90°, incl. ① et ②		●		●	

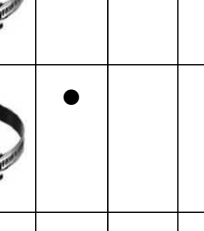
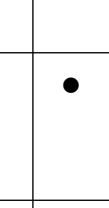
N° DESSIN	BELLFIRES ART. / N° DE COMMANDE	DESCRIPTION		Couleur(*)		Application	
				RVS	antr.	FIXE	FLEX
15	302298	Coude concentrique 45°, incl. ① et ②		●		●	
16	302295	Sortie de toit, L = 1360 mm (verticale), incl. ①, ② et ④		●	●	●	●
17	302212	Tuile universelle inclinaison toit 20° - 45° (**), avec collier de plomb		●		●	●
18	302213	Solin plat pour cheminée ou toit plat		●		●	●
19	302296	Sortie murale horizontale, L = 600 mm (horizontale (à longueur réductible)), incl. ①, ② et un jeu de plate-formes de mur sablière		●	●	●	●
20	302293	① : Collier de serrage Ø150 mm, RVS, rapide fermeture		●		●	●
21	302210	② : Manchette en silicone Ø150 mm				●	●
23	302215	④ : Support mural		●		●	●
24	302214	Jeu plaques finition toit / coupe-feu		●		●	●

N° DESSIN	BELLFIRES ART. / N° DE COMMANDE	DESCRIPTION		Couleur(*)		Application	
				RVS	antr.	FIXE	FLEX
25	302189	Plaque de plafond pour passage Ø100 mm / Ø150 mm fixe - Ø100 mm (flex.).		●		●	●
26	302278	Adaptateur 100 acier inoxydable; Ø100 mm externe (fixe) x Ø107 mm interne (flex.). [appareil - Ø100 mm flex.] et [Ø100 mm fixe - Ø100 mm flex.].		●			●
27	302279	Adaptateur 150 acier inoxydable; Ø148 mm externe (fixe) x Ø148 mm interne (flex.). [appareil - Ø150 mm flex.].		●			●
28	302217	Collier de serrage acier inoxydable Ø150 mm. Pour adaptateur 150 [ap- pareil - Ø150 mm (flex.). Vis fermeture		●		●	●
29	303776	Parker Ø3,5 mm x 9,5 mm acier inoxydable. Pour le verrouillage des conduits flexibles. (3 pièces minimum par raccord.)		●			●
30	304041	Collier de serrage Ø100 mm. (2 pièces minimum par raccord.)		●			●
31	304042	Collier de serrage Ø150 mm. (2 pièces minimum par raccord.)		●			●
32	302307	Sortie de toit, L = 610 mm (verticale), incl. ① et ②. Pour système de canalisation flexible.		●	●	●	●
33	302301	Raccordement en té concentrique avec orifice de mesure, incl. ① et ②		●		●	

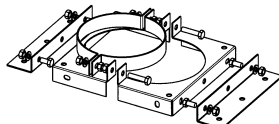







N° DESSIN	BELLFIRES ART. / N° DE COMMANDE	DESCRIPTION		Couleur(*)		Application	
				RVS	antr.	FIXE	FLEX
34	302302	Tuyau concentrique avec orifice de mesure, L = 165 mm, incl. ① et ②		●		●	
35	302303	Coude concentrique 90° avec clapet d'inspection, incl. ① et ②		●		●	
36	321948	Mur / parquet support universel, Ø150 mm		●		●	

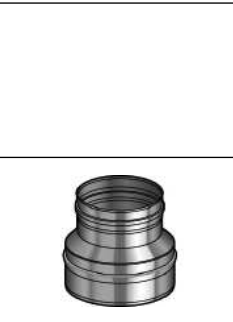







(*) : Couleur: RVS : Acier inoxydable, clair
antr. : Couleur antracite, mat

(**) : Tuile universelle avec inclinaison toit de 45° est livrable sur demande.







Utiliser des conduits en acier inoxydable flexibles avec la qualité ; AISI 316-TI.
Le conduit flexible Ø100 mm (ou Ø130 mm) pour les gaz de combustion doit également être muni de la marque GASTEC-QA.







**COMPOSANTS DISPONIBLES POUR LE SYSTEME DE CANALISATION
CONCENTRIQUE BELLFIRES (M&G) Ø130 mm - Ø200 mm**



N° DESSIN	BELLFIRES ART. / N° DE COMMANDE	DESCRIPTION		Couleur(+)		Application	
				RVS	antr.	FIXE	FLEX
100	302319	Réduction concentrique de Ø130 / Ø200 mm → Ø100 / Ø150 mm		•		•	•
110	302308	Tuyau concentrique, L = 500 mm, incl. ☉ et ☼		•		•	
111	302309	Tuyau concentrique, L = 1000 mm, incl. ☉ et ☼		•		•	
113	302310	Tuyau concentrique à longueur réductible, L = 500 mm, incl. ☉ et ☼		•		•	
114	302314	Coude concentrique 90°, incl. ☉ et ☼		•		•	
115	302315	Coude concentrique 45°, incl. ☉ et ☼		•		•	
119	302313	Sortie murale horizontale, L = 600 mm (à longueur réductible), incl. ☉, ☼ et un jeu de plate- formes de mur sablière		•	•	•	





N° DESSIN	BELLFIRES ART. / N° DE COMMANDE	DESCRIPTION		Couleur(*)		Application	
				RVS	antr.	FIXE	FLEX
120	302311	⑤ : Collier de serrage Ø200 mm, RVS, rapide fermeture		●		●	●
121	302248	⑥ : Manchette en silicone Ø200 mm				●	●
123	302251	⑦ : Support mural				●	●
124	302250	Jeu plaques finition toit / coupe-feu		●		●	●
126	302281	Adaptateur 130 acier inoxydable; Ø130 mm externe (fixe) x Ø137 mm interne (flex.). [appareil - Ø130 mm flex.] et [Ø130 mm fixe - Ø130 mm flex.].		●			●
127	302282	Adaptateur 200 acier inoxydable; Ø198 mm externe (fixe) x Ø198 mm interne (flex.). [appareil - Ø200 mm flex.].		●			●
128	302257	Collier de serrage acier inoxydable Ø200 mm. Pour adaptateur 200 [appareil - Ø200 mm (flex.). Vis fermeture		●		●	●
129	303776	Parker Ø3,5 mm x 9,5 mm acier inoxydable. Pour le verrouillage des conduits flexibles. (3 pièces minimum par raccord.)		●			●
130	304045	Collier de serrage Ø130 mm. (2 pièces minimum par raccord.)		●			●
131	304046	Collier de serrage Ø200 mm. (2 pièces minimum par raccord.)		●			●

**COMPOSANTS DISPONIBLES POUR LE SYSTEME DE CANALISATION
CONCENTRIQUE POUJOLAT PGI Ø100 mm - Ø150 mm**

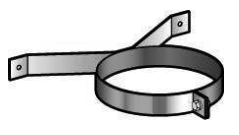
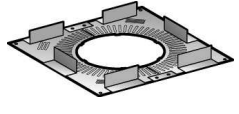
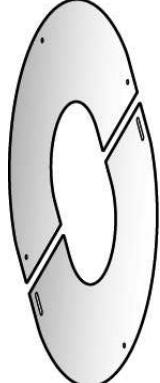
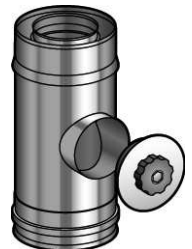

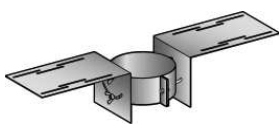
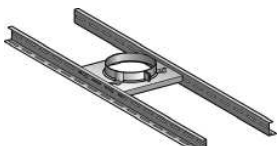



N° DESSIN	POUJOLAT ART. / N° DE COMMANDE	DESCRIPTION	
	37100403	Tuyau concentrique, L = 250 mm	
10	37100404	Tuyau concentrique, L = 450 mm	
11	37100405	Tuyau concentrique, L = 950 mm	
12	37100429	Tuyau concentrique télescopique, L = min. 390 mm / max. 640 mm	
14	37100441	Coude concentrique 90°	
15	37100421	Coude concentrique 45°	





N° DESSIN	POUJOLAT ART. / N° DE COMMANDE	DESCRIPTION	
	37100411	Coude concentrique 30°	
	37100401	Coude concentrique 15°	
16	37100654	Sortie de toit, L = 140 mm, verticale	
17	45150171	Raccordement de toit, convenant pour un toit en pierre de taille présentant une pente de 15°- 30°	
	45150170	Raccordement de toit, convenant pour un toit avec des tuiles présentant une pente de 15°- 30°	
	45150172	Raccordement de toit, convenant pour un toit en pierre de taille présentant une pente de 30°- 45°	
	45150173	Raccordement de toit, convenant pour un toit avec des tuiles présentant une pente de 30°- 45°	



N° DESSIN	POUJOLAT ART. / N° DE COMMANDE	DESCRIPTION	
18	45150169	Solin plat pour cheminée ou toit plat	
19	37100610	Sortie murale horizontale, L = min. 365 mm / max. 585 mm	
20	45150076	Collier de serrage Ø150 mm, RVS, rapide fermeture	
23	45150072	Support mural, Ø150 mm	
24	37100442	Plaque de plafond/murale avec des entretoises et des rainures de ventilation	
	37100425	Jeu plaques finition toit / coupe-feu, pour une pente de toit de 0° - 10°	
	37100426	Jeu plaques finition toit / coupe-feu, pour une pente de toit de 10° - 30°	
	37100427	Jeu plaques finition toit / coupe-feu, pour une pente de toit de 30° - 40°	
	37100428	Jeu plaques finition toit / coupe-feu, pour une pente de toit de 40° - 50°	
34	37100407	Tuyau concentrique avec regard d'inspection, L = 250 mm	

N° DESSIN	POUJOLAT ART. / N° DE COMMANDE	DESCRIPTION	
36	45150165	Support toit, (universel) Ø150 mm	
36	45150081	Support parquet, (universel) Ø150 mm	
37	37100611	Adaptateur: Bellfires Ø100-150 mm → Poujoulat PGI Ø100-150 mm (Appareil 100/150 → Poujoulat PGI 100/150)	
100	37100614	Adaptateur: Bellfires Ø130-200 mm → Poujoulat PGI Ø100-150 mm (Appareil 130/200 → Poujoulat PGI 100/150)	
101	37100613	Réduction concentrique de Poujoulat PGI Ø130-200 mm → Poujoulat PGI Ø100-150 mm	



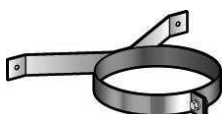
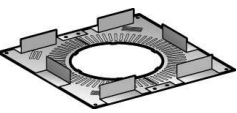
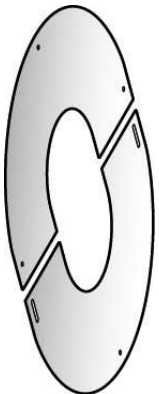

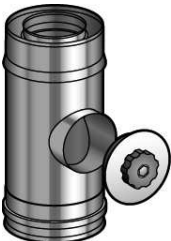
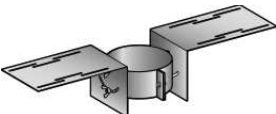
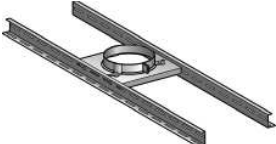
**COMPOSANTS DISPONIBLES POUR LE SYSTEME DE CANALISATION
CONCENTRIQUE POUJOLAT PGI Ø130 mm - Ø200 mm**

N° DESSIN	POUJOLAT ART. / N° DE COMMANDE	DESCRIPTION	
	37130403	Tuyau concentrique, L = 250 mm	
110	37130404	Tuyau concentrique, L = 450 mm	
111	37130405	Tuyau concentrique, L = 950 mm	
112	37130429	Tuyau concentrique télescopique, L = min. 390 mm / max. 640 mm	
114	37130441	Coude concentrique 90°	
115	37130421	Coude concentrique 45°	

N° DESSIN	POUJOLAT ART. / N° DE COMMANDE	DESCRIPTION	
	37130411	Coude concentrique 30°	
115	37130401	Coude concentrique 15°	
119	37130610	Sortie murale horizontale, L = min. 425 mm / max. 585 mm	
120	45200076	Collier de serrage Ø200 mm, RVS, rapide fermeture	
123	45200072	Support mural, Ø200 mm	
124	37130442	Plaque de plafond/murale avec des entretoises et des rainures de ventilation	
	37130425	Jeu plaques finition toit / coupe-feu, pour une pente de toit de 0°- 10°	
	37130426	Jeu plaques finition toit / coupe-feu, pour une pente de toit de 10°- 30°	
	37130427	Jeu plaques finition toit / coupe-feu, pour une pente de toit de 30°- 40°	
	37130428	Jeu plaques finition toit / coupe-feu, pour une pente de toit de 40°- 50°	



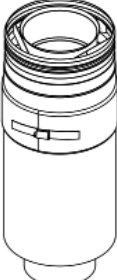
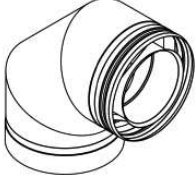
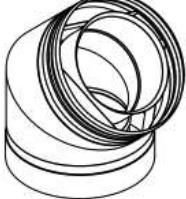

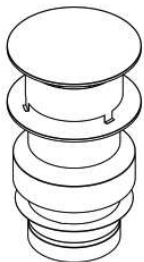
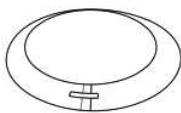
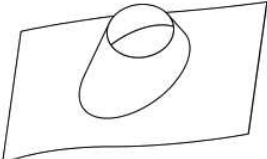
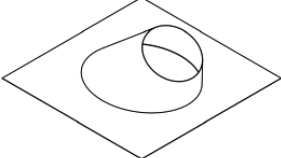
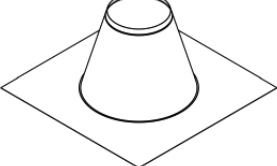
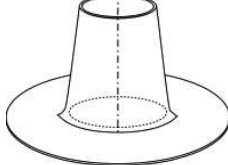
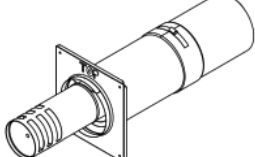

N° DESSIN	POUJOLAT ART. / N° DE COMMANDE	DESCRIPTION	
	37130407	Tuyau concentrique avec regard d'inspection, L = 250 mm	
	45200165	Support toit, (universel) Ø200 mm	
	45200081	Support parquet, (universel) Ø200 mm	
	37130615	Adaptateur: Bellfires Ø130-200 mm → Poujoulat PGI Ø130-200 mm (Appareil 130/200 → Poujoulat PGI 130/200)	

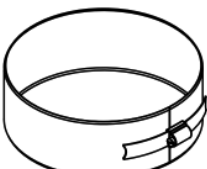
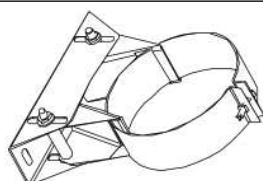
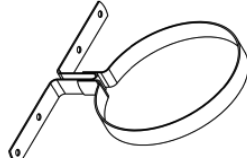
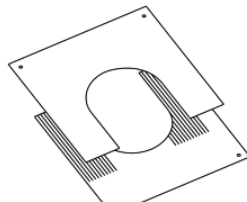
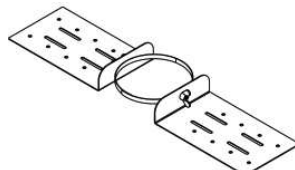
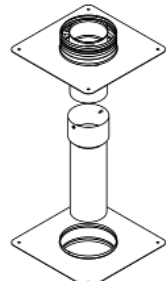
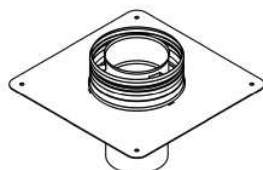
**COMPOSANTS DISPONIBLES POUR LE SYSTEME DE CANALISATION
CONCENTRIQUE ONTOP METALOTERM US Ø100 mm - Ø150 mm**

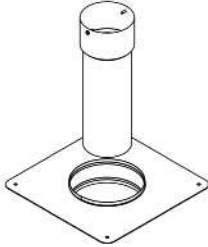
N° DESSIN	ONTOP ART. / N° DE COMMANDE	DESCRIPTION	
	USA 10	Adaptateur pour appareils Bellfires avec un raccordement concentrique de Ø100-Ø150 mm	
	US 25 10	Tuyau concentrique, L = 250 mm	
10	US 50 10	Tuyau concentrique, L = 500 mm	
11	US 100 10	Tuyau concentrique, L = 1000 mm	
12	USPP 10	Tuyau concentrique télescopique, L = min. 60 / max. 250 mm	
14	USB 90 10	Coude concentrique 90°	
15	USB 45 10	Coude concentrique 45°	
	USB 30 10	Coude concentrique 30°	

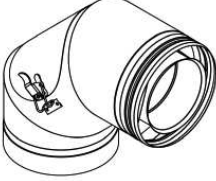

N° DESSIN	ONTOP ART. / N° DE COMMANDE	DESCRIPTION	
	USB 15 10	Coude concentrique 15°	
16	USDVC2 10	Sortie de toit, L = 375 mm, (verticale), incl. ①	
16	USSR 10	Collet de toit Ø150 mm	
17	USLS 10	Tuile universelle inclinaison toit 20° - 45° (**), avec collier de plomb	
17	USDH 10	Plaque de raccordement de toit pour pente de toit 5° - 30°	
18	USDP 10	Solin plat pour cheminée ou toit plat	
18	USDPAL 10	Solin plat - Aluminium pour cheminée ou toit plat	
19	USDHC5 10	Sortie murale horizontale, L = 475 mm ((horizontale (à longueur réductible)), incl. ②	

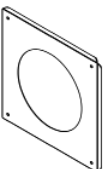
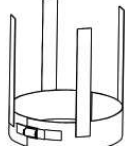

N° DESSIN	ONTOP ART. / N° DE COMMANDE	DESCRIPTION	
20	USKB 10	① : Collier de serrage, rapide fermeture	
21	USAB 10	② : Bande de finition, vis fermeture	
23	USMB 10	Support mural, réglable	
23	USEB 10	Support de montage	
24	USCP 10	Jeu plaques finition toit / coupe-feu / Plaques de centrage	
24	USDQ 10	Support de toit	
25	USSAN 10	Kit de réhabilitation	
25	USSAN1 10	Face supérieure du kit de réhabilitation	



N° DESSIN	ONTOP ART. / N° DE COMMANDE	DESCRIPTION	
25	USSAN2 10	Face inférieure du kit de réhabilitation	
28	USKBS 10	Collier de serrage, vis fermeture	
	USI 10	Tuyau concentrique avec clapet d'inspection, L = 250 mm	
34	USEM 10	Tuyau concentrique avec orifice de mesure, L = 150 mm	
35	USBI 10	Coude concentrique 90° avec clapet d'inspection	
	USR 10	Rosace lisse Ø150 mm	
	USMPG 10	Plaque murale, grande Ø150 mm, ∅ 300 mm	
	ASAH 10	Entretoise	

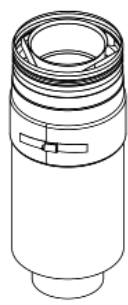
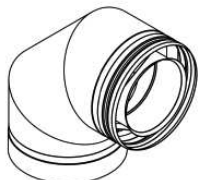

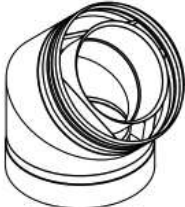
N° DESSIN	ONTOP ART. / N° DE COMMANDE	DESCRIPTION	
	USVG 10 13	Réduction concentrique de Ø100-Ø150 mm → Ø130-Ø200 mm	

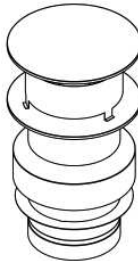
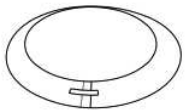
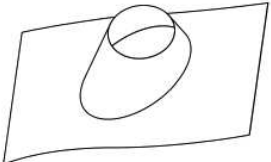
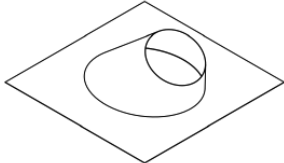

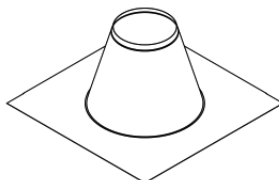
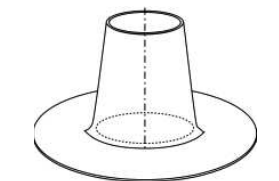
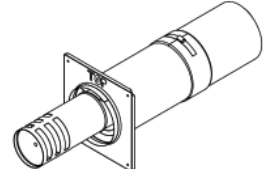

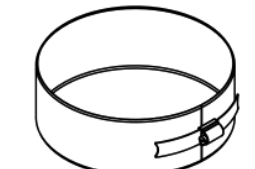
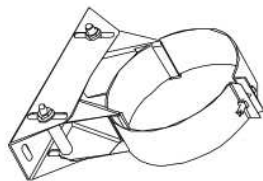
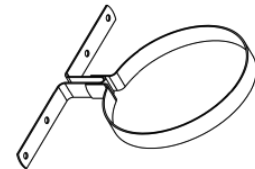
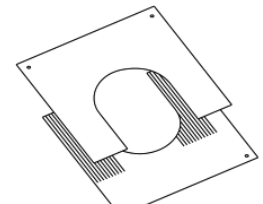
COMPOSANTS DISPONIBLES POUR LE SYSTEME DE CANALISATION CONCENTRIQUE ONTOP METALOTERM US Ø130 mm - Ø200 mm

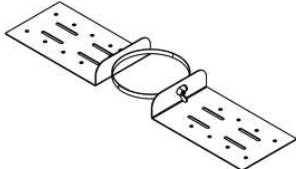
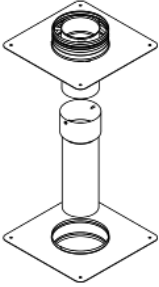
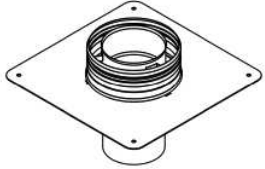
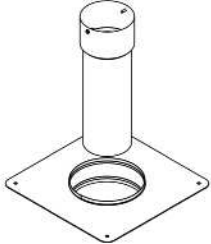
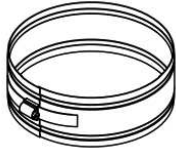
N° DESSIN	ONTOP ART. / N° DE COMMANDE	DESCRIPTION	
	USA 13	Adaptateur pour appareils Bellfires avec un raccordement concentrique de Ø130-Ø200 mm	
	US 25 13	Tuyau concentrique, L = 250 mm	
10	US 50 13	Tuyau concentrique, L = 500 mm	
11	US 100 13	Tuyau concentrique, L = 1000 mm	
12	USPP 13	Tuyau concentrique télescopique, L = min. 60 / max. 250 mm	
14	USB 90 13	Coude concentrique 90°	

N° DESSIN	ONTOP ART. / N° DE COMMANDE	DESCRIPTION	
15	USB 45 13	Coude concentrique 45°	
	USB 30 13	Coude concentrique 30°	
	USB 15 13	Coude concentrique 15°	
16	USDVC2 13	Sortie de toit, L = 375 mm, (verticale), incl. ①	
16	USSR 13	Collet de toit Ø150 mm	
17	USLS 13	Tuile universele inclinaison toit 20° - 45° (**), avec collier de plomb	
17	USDH 13	Plaque de raccordement de toit pour pente de toit 5° - 30°	

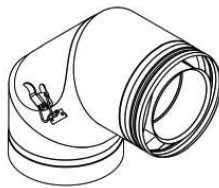
N° DESSIN	ONTOP ART. / N° DE COMMANDE	DESCRIPTION	
18	USDP 13	Solin plat pour cheminée ou toit plat	
18	USDPAL 13	Solin plat - Aluminium pour cheminée ou toit plat	
19	USDHC4 13	Sortie murale horizontale, L = 475 mm (horizontale (à longueur réductible)), incl. ②	
20	USKB 13	① : Collier de serrage, rapide fermeture	
21	USAB 13	② : Bande de finition, vis fermeture	
23	USMB 13	Support mural, réglable	
23	USEB 13	Support de montage	
24	USCP 13	Jeu plaques finition toit / coupe-feu / Plaques de centrage	

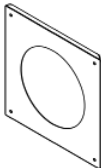
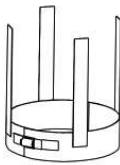
N° DESSIN	ONTOP ART. / N° DE COMMANDE	DESCRIPTION	
24	USDQ 13	Support de toit	
25	USSAN 13	Kit de réhabilitation	
25	USSAN1 13	Face supérieure du kit de réhabilitation	
25	USSAN2 13	Face inférieure du kit de réhabilitation	
28	USKBS 13	Collier de serrage, vis fermeture	
	USI 13	Tuyau concentrique avec clapet d'inspection, L = 250 mm	
34	USEM 13	Tuyau concentrique avec orifice de mesure, L = 150 mm	

N° DESSIN	ONTOP ART. / N° DE COMMANDE	DESCRIPTION	
35	USBI 13	Coude concentrique 90° avec clapet d'inspection	
	USR 13	Rosace lisse Ø200 mm	
	USMPG 13	Plaque murale, grande Ø200 mm, Ø 350 mm	
	ASAH 13	Entretoise	
	USVG 13 10	Réduction concentrique de Ø130-Ø200 mm → Ø100-Ø150 mm	



- En combinaison avec les composants mentionnés des systèmes de canalisation concentrique repris dans ce manuel d'instructions, les appareils au gaz fermés sont homologués selon la norme européenne CE pour les appareils au gaz et doivent donc **impérativement** être appliqués avec ces composants.
- Les composants des systèmes de canalisation concentrique de Bellfires (système M&G), Poujoulat (système PGI) et Ontop (système Metaloterm US) ne sont **pas** interchangeables pour application dans une seule et même installation.
- S'assurer que la sortie murale horizontale ou de toit verticale à appliquer correspond **exactement** à un composant mentionné dans ce manuel d'instructions.

1.6.3 Raccordement au gaz

La commande (bloc de réglage du gaz (et récepteur)) se trouve à l'extérieur de l'appareil (dans l'unité de commande):

Le raccord de gaz se trouve à l'endroit où l'unité de commande est posée.

Utiliser pour la conduite d'alimentation un tuyau de gaz G de 1/2" minimum avec robinet.

1.6.4 L'unité de commande

L'unité de commande avec le bloc de réglage du gaz et le récepteur, se trouve, après l'installation, à **maximum 50 cm** du côté gauche ou du côté droit de l'appareil.

1.6.5 Raccordement du kit de convection

Pendant le montage d'un kit de convection (= plaque supérieure de convection et jeu de convection (1x ou 2x)), il faudra prévoir des orifices pour les grilles d'évacuation d'air chaud à environ 1 mètre au-dessus de l'appareil.

1.7 POSE DE L'APPAREIL

Important: Le foyer est placé sur un sol suffisamment robuste pouvant supporter le poids de l'appareil.



Prévoir un espace libre d'au moins 1 cm entre le sol et l'appareil en bas.

Veiller à ce que la température du sol sous et devant l'appareil ne dépasse jamais 85°C !

Poser éventuellement une plaque de protection contre la température (en matériau ininflammable) sur le sol.

Faire attention lorsque le sol est réalisé en matériau inflammable.

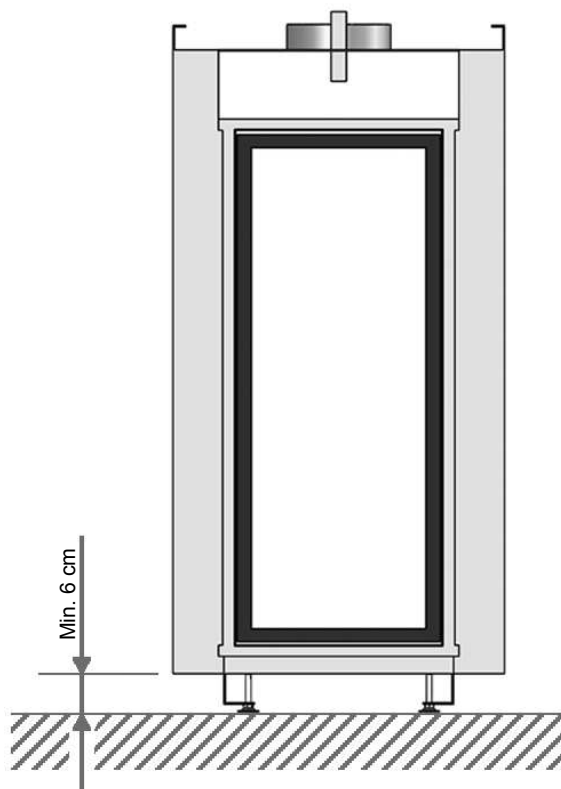

Figure 15: 1 cm au minimum entre le sol et l'appareil en bas

Les parois (murs) de la cheminée doit être en matériau ininflammable.

Exclure toute utilisation de matériaux inflammables lors de l'encastrement de l'appareil.

Faire un espace d'air d'au moins 5 cm de la cheminée, à gauche et à droite de l'appareil.

Ventiler la cheminée, en pratiquant des orifices de ventilation à la partie inférieure et supérieure de la cheminée.

Lors de l'installation, il convient de laisser un interstice de 3 mm environ autour de l'appareil pour faire face au phénomène de dilatation lors du chauffage.

Ne pas isoler l'appareil ! Seule une bande de laine d'isolation blanche et libre (résistant à la chaleur jusqu'à 1000° C) d'une largeur maximum de 15 cm peut, lors de l'installation, être placée à la partie supérieure et sur les côtés afin de protéger le mur/la paroi.

Ne pas utiliser de la laine de verre ou de roche, ni d'autres types de matériau d'isolation. Ceux-ci dégagent en effet une odeur fort pénétrante. Cela est fort désagréable. De plus, ils peuvent entraîner une décoloration de la colonne.

Les matériaux facilement inflammables, par exemple des rideaux, ne doivent pas être placés à proximité de l'insert fermé à gaz. Distance de sécurité minimale : 100 cm.

Au besoin, monter un kit de convection sur l'appareil. (Voir chapitre 1.1)



L'appareil peut aisément être installé au moyen d'un jeu d'étriers (accessoires).
Après l'installation: retirer les étriers !

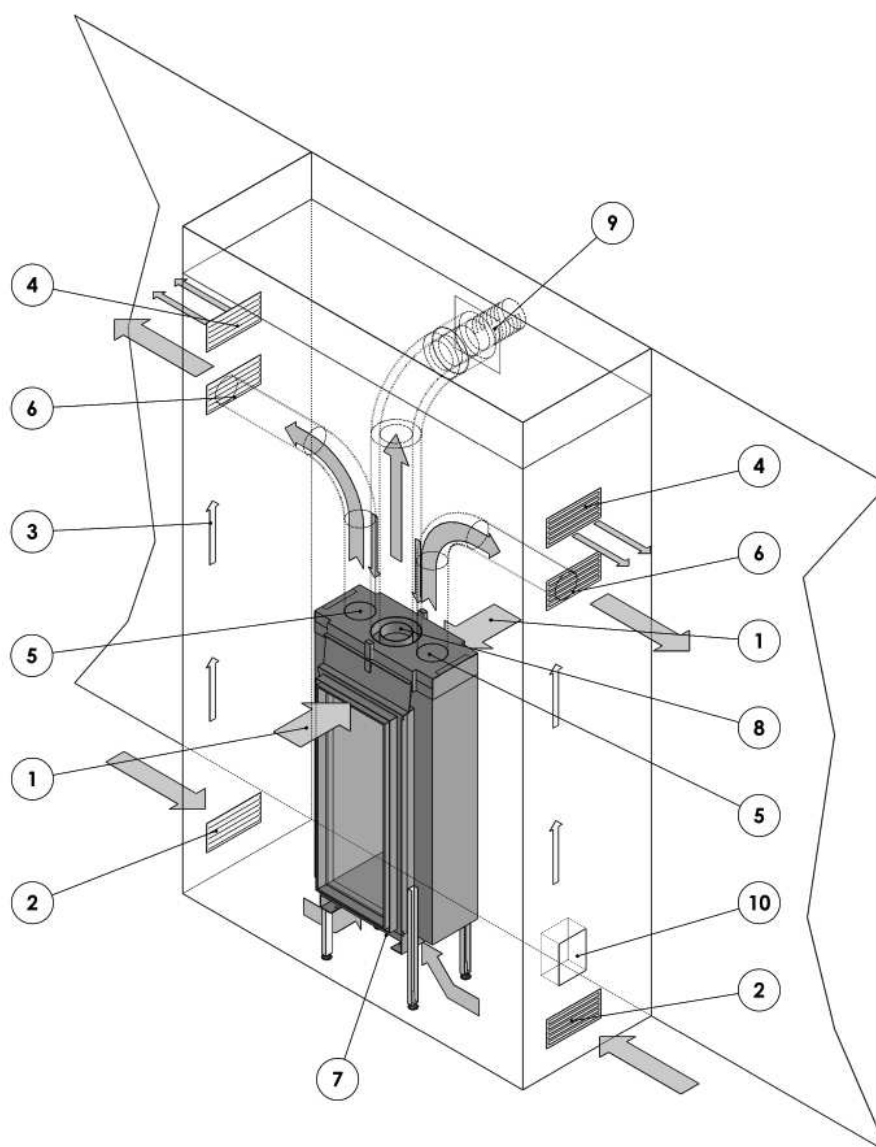
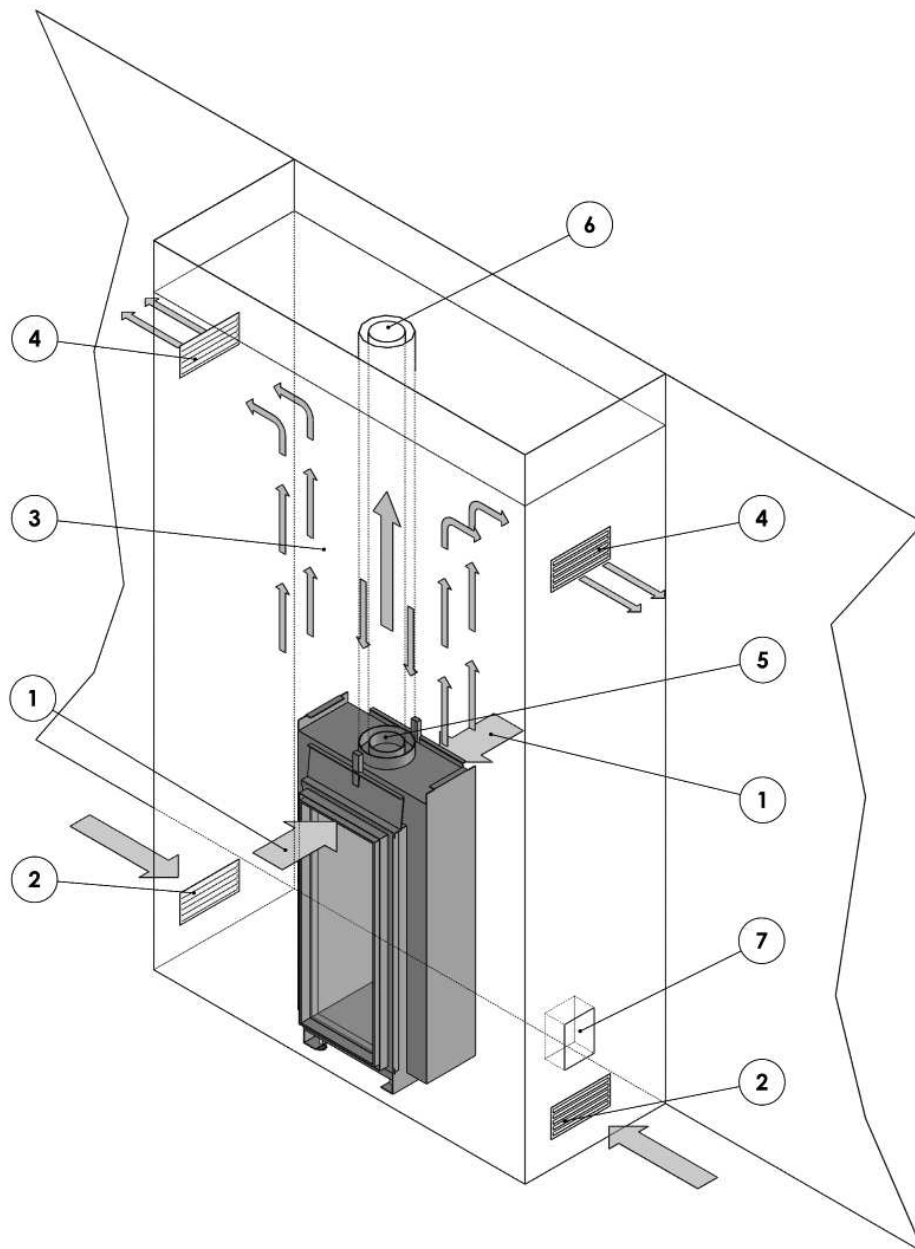

Figure 16: Appareil installé dans une cheminée ventilée
Sortie horizontale de l'évacuation des gaz de combustion / l'alimentation en air de combustion par le biais du mur.

Doté des options/accessoires:

- **kit de convection (= plaque supérieure de convection et 1x jeu de convection)**
- **pieds de réglage hauts**

-
- 1 Ouverture d'admission (appareil) d'air de combustion
 - 2 Ouverture d'admission (grille) (cheminée) d'air de convection
 - 3 Convection naturelle dans la cheminée
 - 4 Aérateur (grille) (cheminée) d'air de convection naturelle
 - 5 Aérateur (appareil) d'air de convection / raccord du kit de convection (2x ou 4x)
 - 6 Aérateur (grille du kit de convection) (cheminée) d'air de convection (2x ou 4x)
 - 7 -
 - 8 Raccordement de canalisation concentrique de l'appareil ; Ø130-200 mm pour une sortie murale horizontale
 - 9 Sortie murale horizontale
 - 10 Unité de commande à monter avec le bloc de réglage du gaz et le récepteur



**Figure 17: Appareil installé dans une cheminée ventilée
Sortie verticale de l'évacuation des gaz de combustion /
l'alimentation en air de combustion par le biais du toit.
Application sans kit de convection.**

- 1 Ouverture d'admission (appareil) d'air de convection
- 2 Ouverture d'admission (grille) (cheminée) d'air de convection
- 3 Convection naturelle dans la cheminée
- 4 Aérateur (grille) (cheminée) d'air de convection (2x)
- 5 Raccordement de canalisation concentrique de l'appareil ; Ø100-150 mm pour une sortie de toit verticale
- 6 Système de canalisation concentrique Ø100-150 mm pour une sortie de toit verticale
- 7 Unité de commande à monter avec le bloc de réglage du gaz et le récepteur

Lors de l'installation de l'appareil, le mettre à l'horizontale au moyen des pieds de réglage. Ces pieds de réglage sont accessibles par le biais des orifices (4x), après la dépose des capuchons de protection, dans les coins du fond de la chambre de combustion. Le fond de la chambre de combustion est accessible après la dépose de la vitre et de la grille autour du brûleur (voir Chapitre 4). Une clé six pans (no. 5) permet de placer l'appareil à la hauteur voulue.



Presse les 4 capuchons de protection retour dans le sol.



- Position des 4 capuchons de protection.



- Capuchon de protection.



- Pieds de réglage vu depuis le dessous de l'appareil.



- Réglage de la hauteur avec la clé six pans no. 5.

Placer la conduite d'alimentation de gaz de telle sorte après l'encastrement de l'appareil, elle puisse être facilement montée sur l'unité de réglage du gaz.

Comme la commande se trouve à l'extérieur de l'appareil, l'alimentation en gaz doit déboucher à l'endroit où l'unité de commande (encastrée) avec le bloc de réglage du gaz (et le récepteur) va être posée.

L'appareil ne peut pas être placé dans une paroi (mur) inflammable.

Fixez l'appareil à les parois latérales (murs) avec 2 boulons à clavette. Pour ce faire, utilisez les étriers de fixation réglables à la face supérieure de l'appareil.

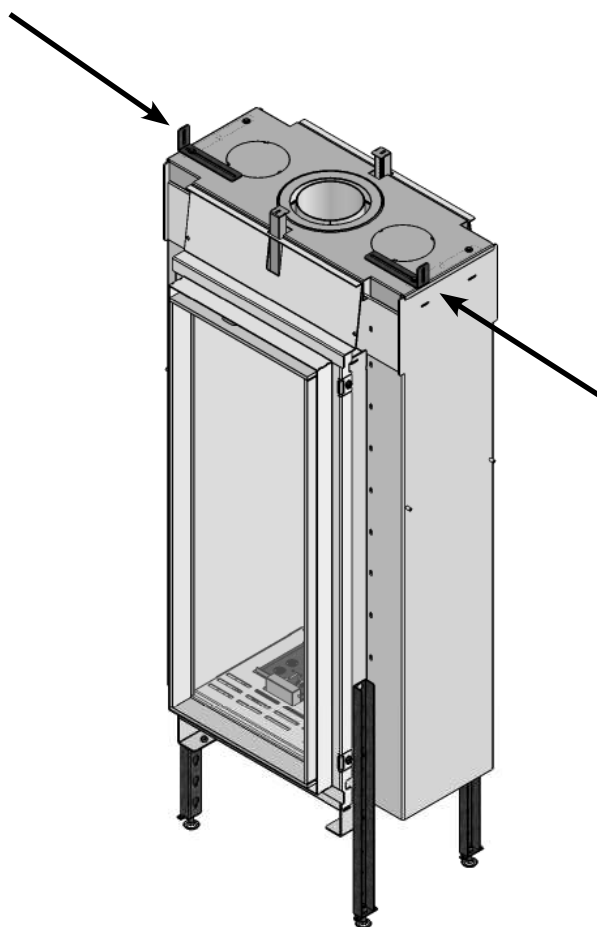

- 2x Etrier de fixation.

1.7.1 Raccordement au gaz de l'unité de commande

Important: Veiller à ce que l'unité de réglage du gaz ne soit pas tournée lors du raccordement. Veiller également à ce qu'aucune tension ne se produise sur l'unité de réglage du gaz et les conduits.



L'appareil est livré avec une unité de commande intégrée.

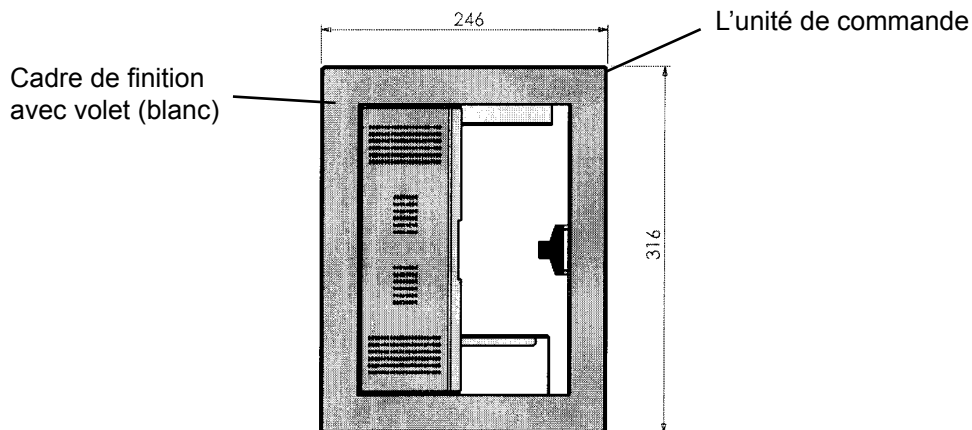



Figure 18: L'unité de commande

Démonter d'abord le cadre de finition avec porte de l'unité de commande. Placer l'unité de commande distincte, où le bloc de réglage du gaz et le récepteur sera placé, à maximum 50 cm de l'appareil.

À la sortie d'usine, le brûleur, le bloc de réglage du gaz et le récepteur sont entièrement montés les uns avec les autres.

Détacher d'abord l'étrier avec le bloc de réglage du gaz de l'appareil. Déplacer avec précaution l'étrier avec le bloc de réglage du gaz, récepteur, conduites et câbles vers l'unité de commande. Monter l'étrier dans la section inférieure de l'unité de commande.

Important:  **Veillez à ne pas endommager de conduites ou à ne pas détacher les raccordements lorsque vous déplacez le bloc de contrôle du gaz. Assurez-vous que les conduites flexibles ne se tordent pas ! Vous devrez ensuite contrôler tous les raccordements pour voir s'ils présentent des fuites !**

Placer le récepteur au-dessus dans l'unité de commande. Contrôlez ensuite si tous les connecteurs électriques sont bien reliés

Generalites:

Veiller à ce que toutes les conduites, tous les câbles, etc. peuvent être raccordés entre l'appareil et l'unité de commande en passant par un espace perdu.

Bien protéger l'unité de réglage du gaz et tous les raccordements contre le ciment etc. lors de la suite de l'encastrement.

Important:  **Le ciment et le plâtre peuvent corroder les conduits. De ce fait des fuites de gaz peuvent se produire.**

Démontage et le montage du conduites et les câbles:

Si cela s'avère nécessaire, on peut démonter temporairement tous les raccordements des conduites et des connecteurs des câbles pour l'installation. Remontez correctement toutes les conduites et tous les câbles après l'installation.

Contrôlez ensuite tous les raccordements pour voir s'ils présentent des fuites et tous les connecteurs pour voir s'ils sont bien reliés !

Important : **Vissez à la main dans le bloc de contrôle du gaz le raccordement thermocouple (et thermocouple-interrupteur). Ensuite, serrez encore prudemment avec une clé à douille.**



Attention : **Contrôlez le bon raccordement des conduites flexibles du brûleur. Le raccordement au gaz de la valve du gaz du « brûleur arrière » doit être raccordée sur le « brûleur arrière » ! Voir le chapitre 5. Un échange lors du montage des conduites flexibles du brûleur peut entraîner un allumage explosif. Vous devez absolument éviter cela !**

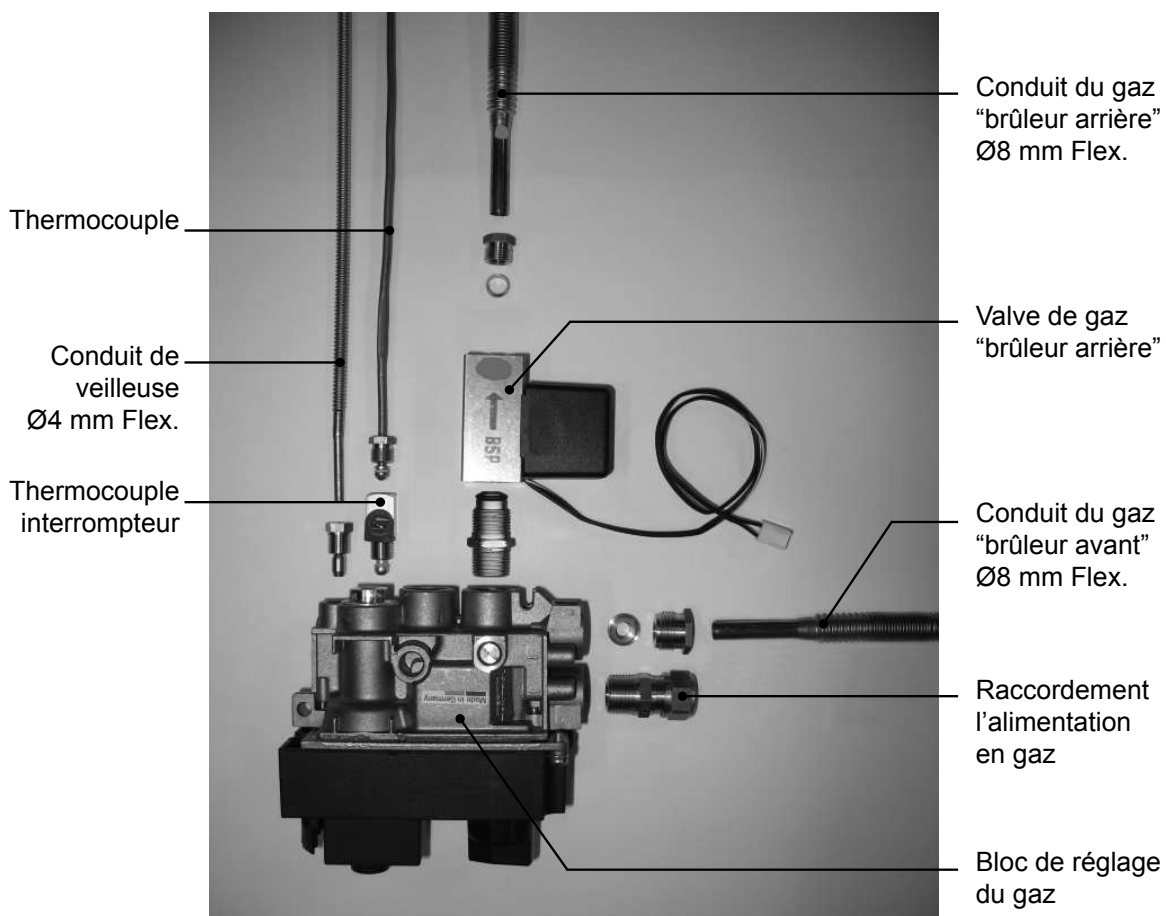

Figure 19: Bloc de réglage du gaz et valve de gaz: Raccordements de gaz et le thermocouple

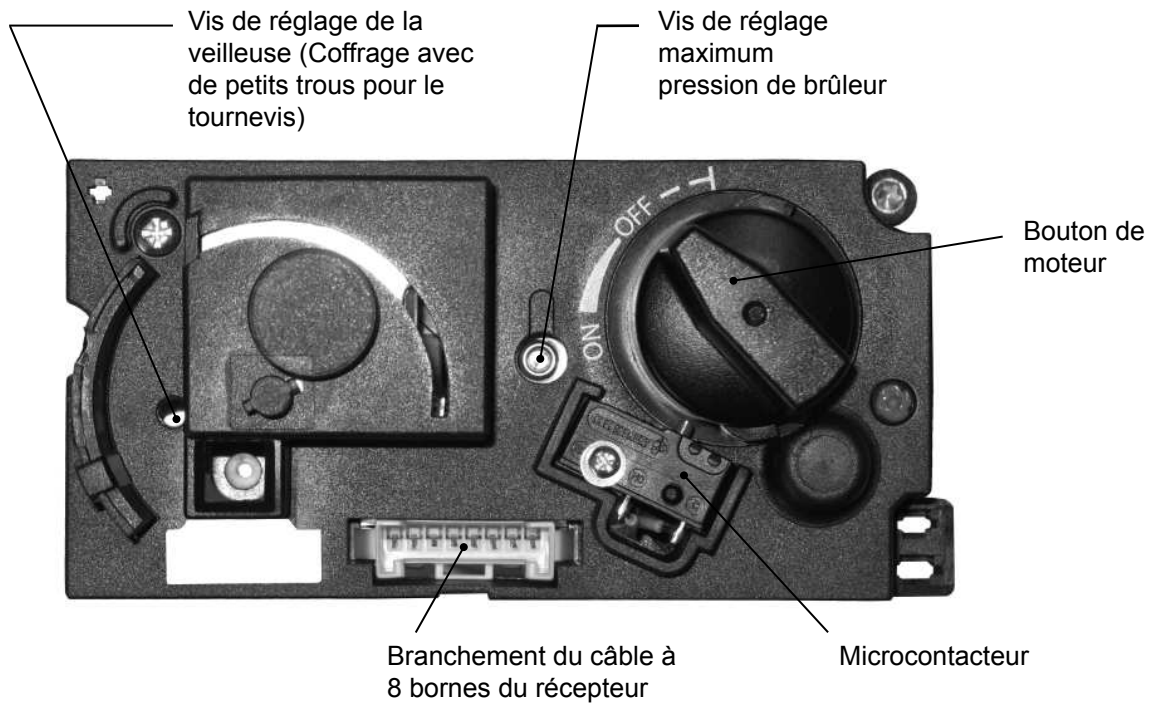

Figure 20: Bloc de réglage du gaz - Devant

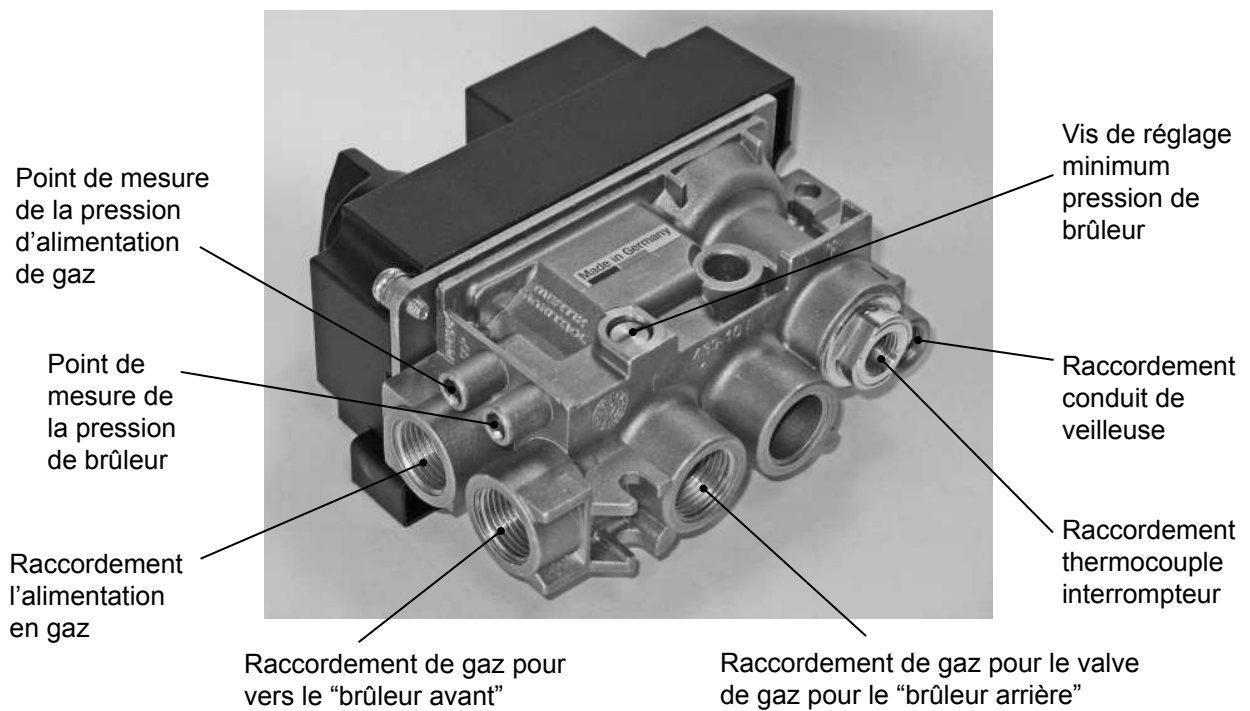

Figure 21: Bloc de réglage du gaz - Arrière

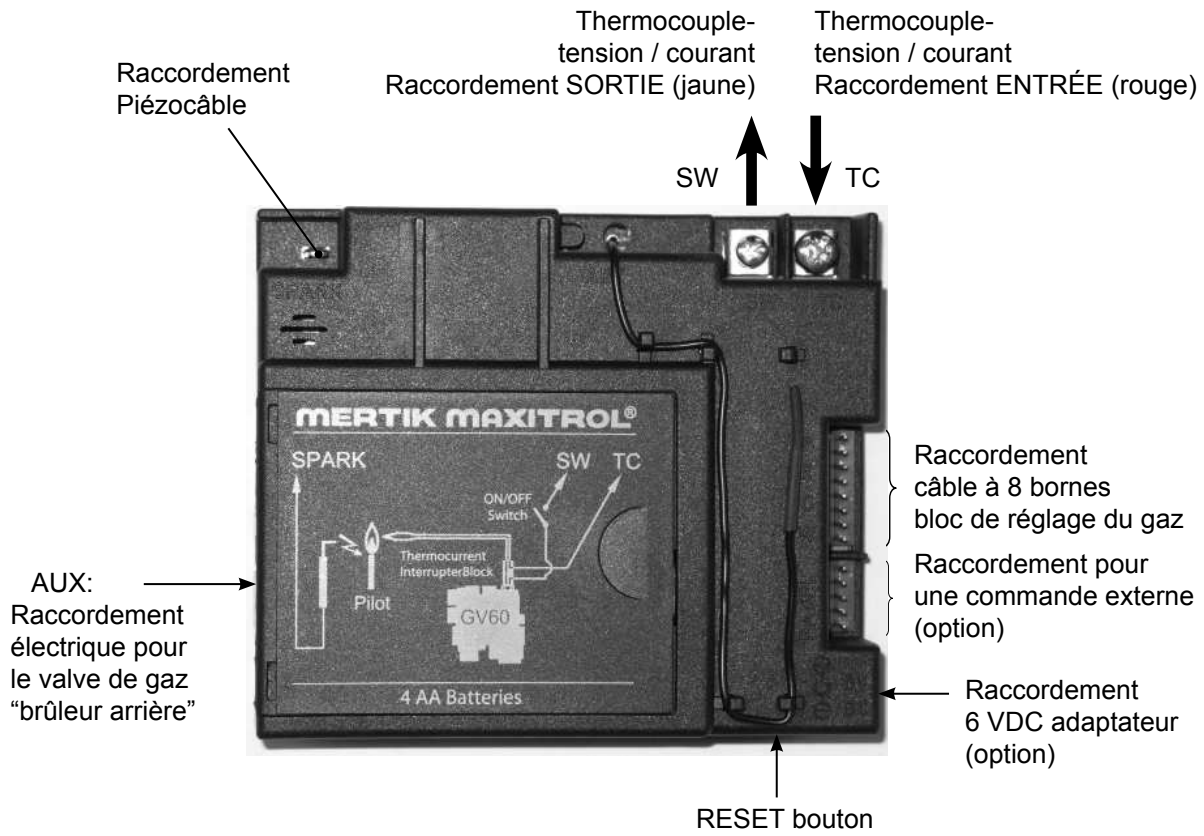

Figure 22: Récepteur - Dessus

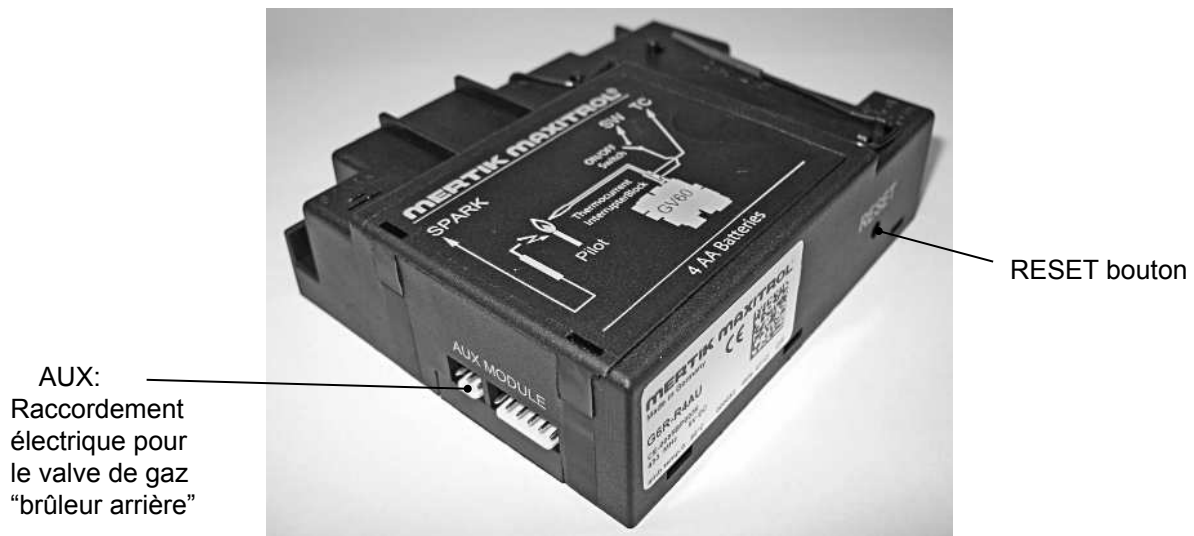

Figure 23: Récepteur - Raccordement AUX - RESET bouton

1.7.2 Raccordement système de canalisation concentrique

Monter le système de canalisations concentriques conformément à l'un des exemples dans le paragraphe 1.6.1, figures 4 à 14.

Veiller à ce que les raccordements soient complètement étanches.

1.7.3 Pose de l'appareil

Enlever, le cas échéant, la partie frontale du corps. (voir Chapitre 4: Démontage / Montage la vitre). Déterminer les emplacements des orifices de ventilation (grilles, en dessous et au-dessus dans la cheminée), le cas échéant, et des grilles d'évacuation d'air chaud du kit de convection.

Élever la maçonnerie autour du foyer. Pour des raisons de dilatation du foyer lors de la combustion: maintenir un jeu minimum de 3 mm des deux côtés de l'appareil. Ne pas maçonner au-delà des cornières / étriers (tenir également compte de l'épaisseur du stucage!).



Lors de l'installation et du stucage, ne pas poser du ruban adhésif de masquage sur l'appareil. Du ruban adhésif peut en effet endommager la peinture du foyer.

Brancher, le cas échéant, le kit de convection.

Le support livré en option sert à élever la maçonnerie au-dessus du foyer. Le support doit reposer à gauche et à droite sur la maçonnerie avant de pouvoir procéder au maçonnerie en hauteur. Il est donc interdit de placer la maçonnerie sur le foyer, mais il faut prévoir un interstice d'environ 3 mm, vu le poids.

En cas d'application d'autres matériaux, comme de la pierre naturelle ou des plaques résistantes à la chaleur, il convient de respecter les instructions de votre fournisseur.

Après finition de la cheminée, il est possible, de monter le cadre de finition avec porte à panneau sur l'unité de commande.

Après l'encastrement dans une nouvelle cheminée et/ou l'application d'un nouvel habillage, il faut attendre 4 semaines environ avant de procéder au premier chauffage.

1.7.4 Contrôle des raccordements au gaz

Après le branchement des conduites d'alimentation au gaz, contrôler l'étanchéité de tous les raccords au moyen d'eau savonneuse ou d'un détecteur de fuites.

1.7.5 Pose des bûches en céramique ou pierraille en marbre

L'appareil peut être livré avec:

- Bûches en céramique + fraisils
- Pierraille en marbre blanc (petites pierres en marbre blanc)
- Pierraille en marbre gris (petites pierres en marbre gris)

- Important:**
- 
- **Remplacez soigneusement les éclats de bois/fraisils/perles de vermiculite/jeu de bûches ou pierraille en marbre, sur et autour du brûleur principal selon les instructions dans ce chapitre.**
 - **Ne placer pas de éclats de bois/fraisils/perles de vermiculite/jeu de bûches ou pierraille en marbre contre le brûleur de la veilleuse. Par conséquent et en guise de prévention, le brûleur principal est doté d'un étrier de veilleuse (devant la veilleuse). Ne jamais déposer cet étrier! Assurer que la veilleuse puisse toujours brûler librement pardessus le brûleur principal. C'est alors qu'un bon allumage du brûleur principal est garanti. Le non-respect de ces instructions peut créer une situation dangereuse.**
 - **Veiller à ce que tous les orifices du brûleur toujours restent dégagés!**
 - **Le logement du brûleur (avec les éclats de bois/fraisils/perles de vermiculite) et l'agencement des bûches ou pierraille en marbre ne peut pas être modifié.**
 - **Utiliser uniquement les pièces livrées ! En effet, ces pièces ont été homologuées et la quantité est déterminée en fonction de l'appareil.**
 - **Des pièces de remplacement, y compris le mat en céramique, sont disponibles auprès du revendeur.**
 - **Seule une personne compétente peut procéder à l'installation.**

Déposer la vitre de l'appareil selon les prescriptions du chapitre 4: DEMONTAGE / MONTAGE DE LA VITRE.

1.7.5.1 Bûches en céramique + éclats de bois + fraisils + perles de vermiculite

- 1 Poser le mat céramique sur le brûleur, de sorte que les trous dans le mat soient alignés sur les orifices du brûleur.
- 2 Retirer avec précaution les fraisils de l'emballage et les répartir uniformément sur le mat de brûleur et sur la grille autour du brûleur.
- 3 Verser également les perles de vermiculite (50 gramme) sur le brûleur.

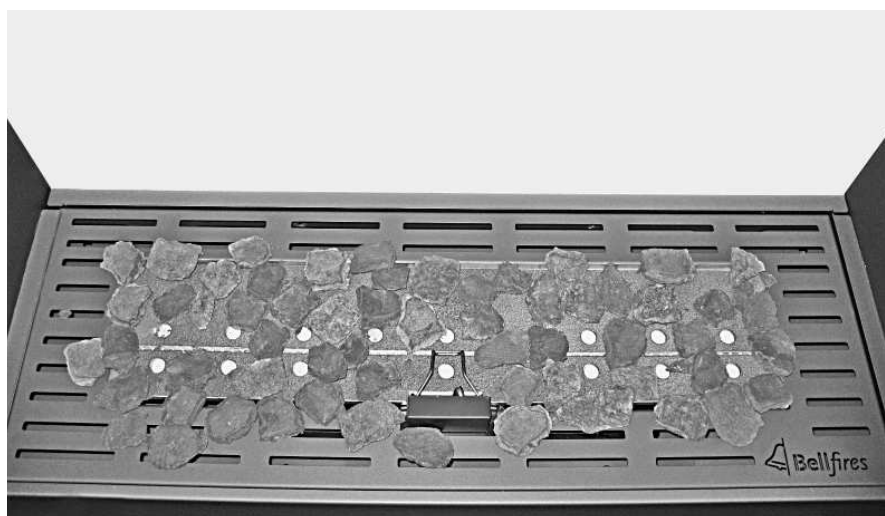
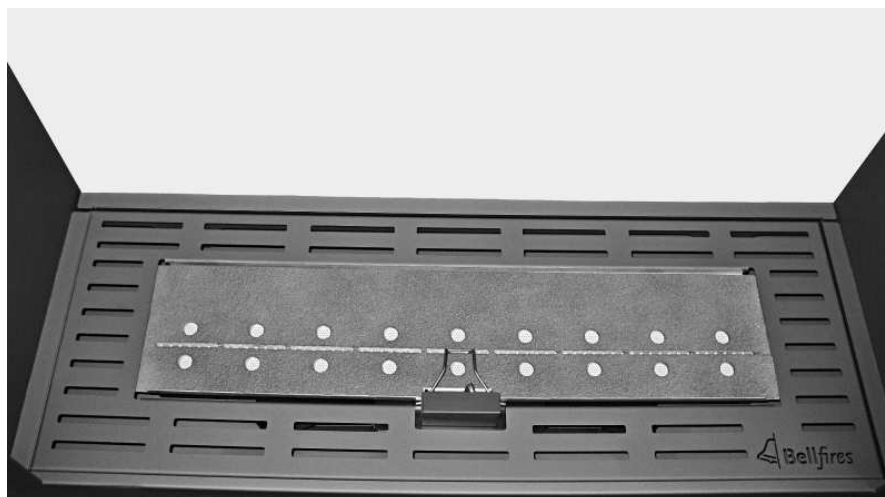

Attention ! :



- **Ne pas répandre de petits fraisils et de la cendre de fraisil sur le brûleur. Cela peut entraîner le colmatage du brûleur.**
- **Ne pas placer de fraisils et perles de vermiculite à proximité du brûleur de veilleuse.**
- **Important: Veiller à ce que tous les orifices de brûleur restent dégagés !!!**
Orifices de brûleur qui sont bouchés peuvent s'avérer dangereux.

4 Placer les bûches sur le brûleur:

<u>Appareil</u>	<u>Brûleur gaz naturel</u> voir figure:	<u>Brûleur propane / butane</u> voir figure:
Vertical Bell Medium Tunnel 3 CF/LF	24	25

Laisser les orifices du brûleur dégagés !!!

5 Placer les éclats de bois autour du brûleur.

Bûches:



Bûche no ❶



Bûche no ❷



Bûche no ❸



Bûche no ❹



Bûche no ❺



Bûche no ❻



Bûche no ❼



Bûche no ❽

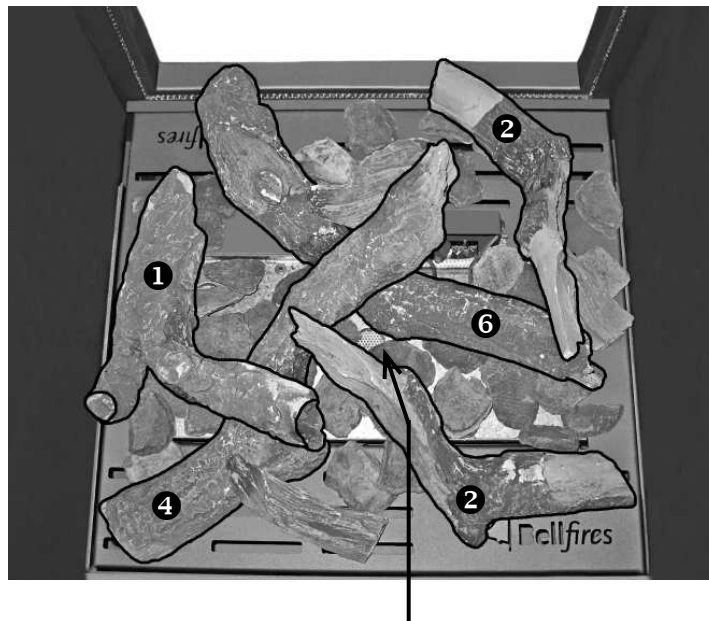

Pas de fraisils à proximité du brûleur de veilleuse

Laisser les orifices du brûleur dégagés!

**Figure 24: Jeu de bûches Vertical Bell Medium Tunnel 3 CF/LF
Position du brûleur de gaz naturel**

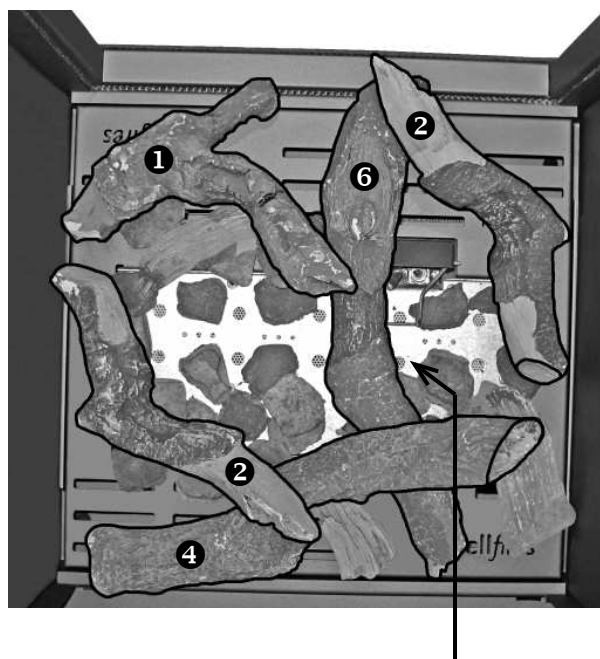

Pas de fraisils à proximité du brûleur de veilleuse

Laisser les orifices du brûleur dégagés!

**Figure 25: Jeu de bûches Vertical Bell Medium Tunnel 3 CF/LF
Position du brûleur de propane/butane**

1.7.5.2 Pierraille en marbre

- 1 Poser le mat céramique sur le brûleur, de sorte que les trous dans le mat soient alignés sur les orifices du brûleur.
- 2 Répartir les petits galets sur l'ensemble du logement du brûleur. (Brûleur et grille autour du brûleur.) Veiller à ce que la veilleuse reste dégagée.

Vertical Bell Medium Tunnel 3 CF/LF : voir figure 27

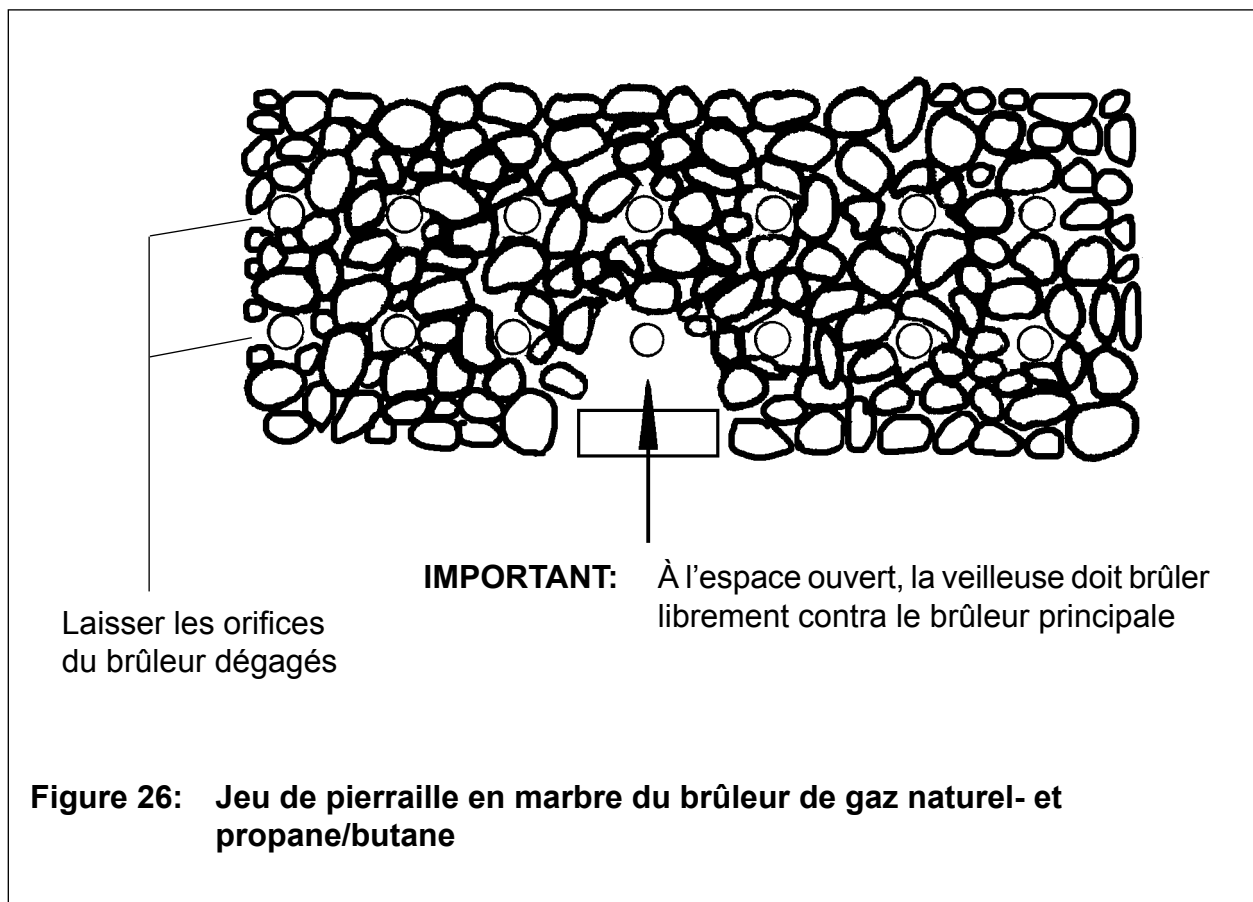

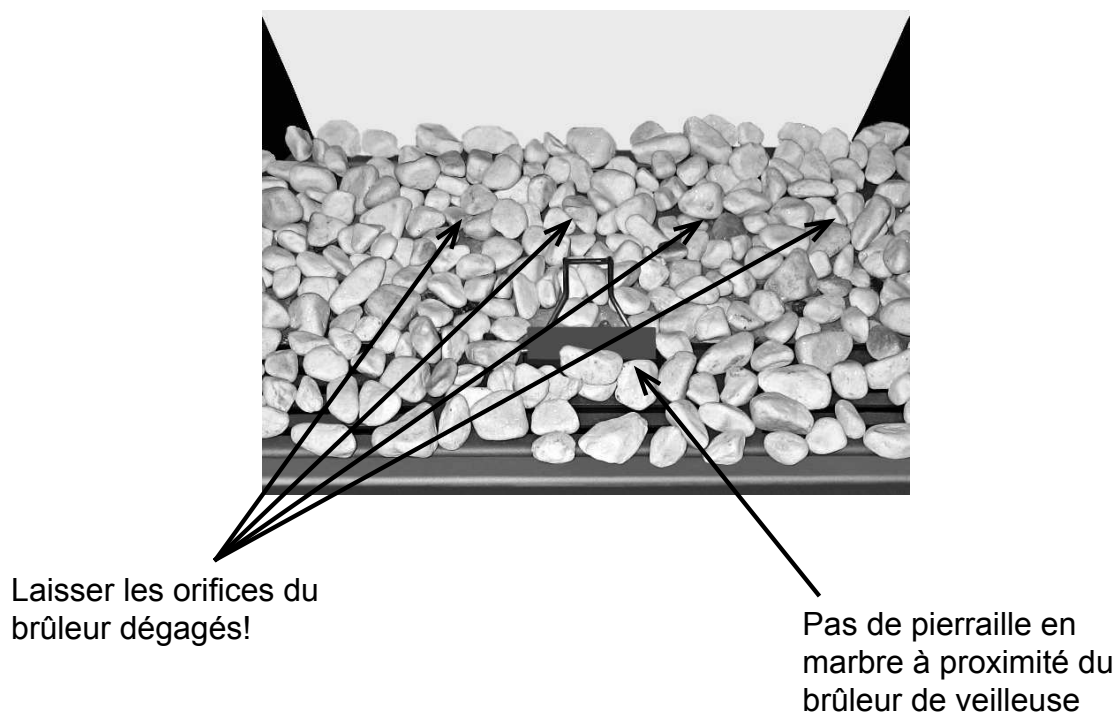

Laisser les orifices du brûleur dégagés!

**Figure 27: Jeu de pierraille en marbre Vertical Bell Medium Tunnel 3 CF/LF
Position du brûleur de gaz naturel et de propane/butane**

- Important:**
- **Ne pas poser de pierraille en marbre devant la veilleuse. La veilleuse puisse toujours brûler librement pardessus le brûleur principal.**
 - **Laisser les orifices du brûleur dégagés.**



C'est alors qu'un bon allumage du brûleur est garanti.

Après la pose des bûches / pierrailles en marbre, monter à nouveau la vitre sur l'appareil selon les prescriptions du chapitre 4: DEMONTAGE / MONTAGE DE LA VITRE.

1.7.6 Montage de la plaque de resserrement

Selon la longueur et la forme du système de canalisation concentrique et la construction de la sortie, il faut, le cas échéant, monter une plaque de resserrement d'une largeur déterminée B, dans le plafond de la chambre de combustion.

Pour ce faire, voir les possibilités de pose mentionnées, dans les figures 4 à 14 comprises.

Important:



Veiller à poser la bonne plaque de resserrement. La bonne plaque de resserrement fournira à l'appareil un jeu de flammes, une combustion et un rendement optimal. Le montage d'une mauvaise plaque de resserrement peut causer des pannes à l'appareil.

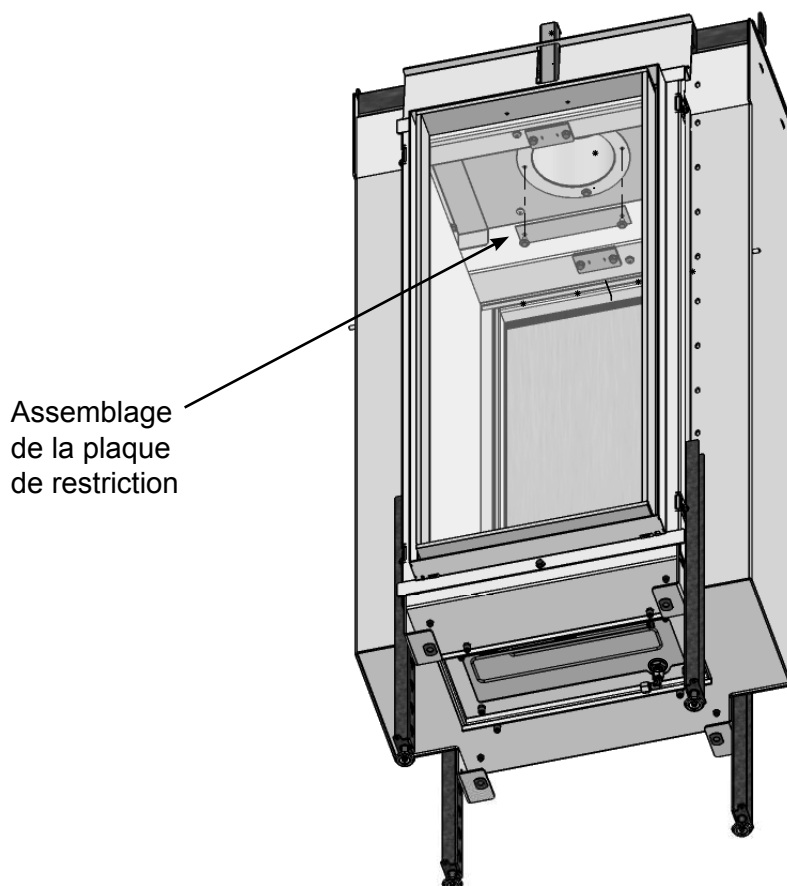
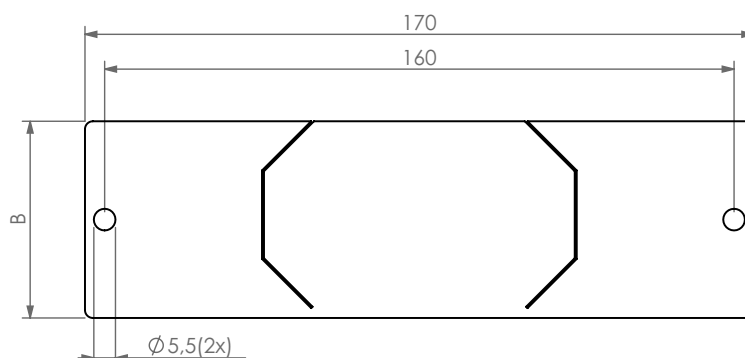

Figure 28: Montage de la plaque de restriction

Les plaques de resserrement suivant sont incluses:



	Raccord de canalisation concentrique de l'appareil	
Plaque de resserrement:	[Ø130 - 200 mm] Sortie murale	[Ø100 - 150 mm] Sortie de toit
Largeur:	-	B = 30 mm
Largeur:	B = 40 mm	B = 40 mm
Largeur:	B = 50 mm	B = 50 mm
Largeur:	B = 65 mm	B = 65 mm
Largeur:	B = 80 mm	-

1.7.7 Contrôle de l'appareil après l'installation

Après l'installation de l'appareil, l'installateur doit contrôler visuellement le jeu de flammes. Après l'allumage, de courtes flammes bleues/jaunes apparaissent. Ensuite, ces flammes s'agrandissent et prennent une couleur jaune plus prononcée. Lorsque toutes les flammes sont jaunes, l'appareil est à la température de service.

L'APPAREIL EST A PRESENT PRET A L'EMPLOI

2 ENTRETIEN

2.1 ENTRETIEN ANNUEL



Il est **essentiel** que l'appareil, la totalité du système de canaux concentriques (lorsque cela est possible) et la sortie soient nettoyés et contrôlés **chaque année** par un spécialiste/installateur agréé. Ceci garantit un fonctionnement en toute sécurité de l'appareil.

L'entretien comprend les opérations suivantes:

- Retirez d'abord les fraisils, perles de vermiculite, bûches ou graviers du brûleur principal et nettoyez-les soigneusement avec une brosse douce.
- Nettoyez et contrôlez (visuellement) le brûleur principal/principaux, la veilleuse, la chambre de combustion, évacuation des fumées et l'arrivée d'air de combustion. La couche de poussière peut être éliminée à l'aide d'un aspirateur.
- A l'intérieur de l'appareil, nettoyer la vitre avec un nettoyant pour vitres ou pour plaques de cuisson en céramique. Cela est aussi d'application pour les panneaux latéraux en vitre noire, si l'appareil en est doté.
- Après le nettoyage;
Remplacez soigneusement les fraisils, perles de vermiculite, bûches ou graviers sur et autour du brûleur principal selon les instructions de l'installateur reprises dans ce manuel.
Ne placer pas de fraisils, perles de vermiculite, bûches ou graviers contre le brûleur de la veilleuse. Assurer que la veilleuse puisse toujours brûler librement pardessus le brûleur principal.
C'est alors qu'un bon allumage du brûleur principal est garanti. Le non-respect de ces instructions peut créer une situation dangereuse.
- Contrôlez l'étanchéité du passage de l'évacuation des gaz et des fumées ainsi que de l'arrivée d'air de combustion.
- Contrôle du bon fonctionnement de l'unité de réglage du gaz, du circuit à thermocouple et de l'allumage du brûleur principal.
- Contrôlez la pression d'alimentation (à la fois appareil éteint et en position maximale) ainsi que la pression du brûleur.
- Contrôle du système de canalisation concentrique dans son intégralité, y compris la construction de l'orifice.
Une caméra peut être utilisée pour inspecter la totalité de l'évacuation des gaz de combustion et de l'alimentation en air de combustion.
Examiner si tous les raccords sont encore en bon état.

3 PANNES

3.1 CAUSES POSSIBLES

Causes possibles d'extinction:

- Le système de canalisation concentrique n'a pas été monté selon un des exemples du Chapitre 1.6.
- Montage d'un mauvais plaque de resserrement.
- Entrée en service de la veilleuse en cas d'évacuation insuffisante ou inexistante des gaz de combustion.
- Encrassement ou défectuosité de la veilleuse.
- Pression de gaz insuffisante.
- Fuite (interne) du système de canalisation concentrique.
- Tension dans le thermocouple trop basse. Cela est souvent dû au fait que la pointe du thermocouple est insuffisamment chauffée par la veilleuse.
- Encrassement des contacts électriques dans le système thermoélectrique; notamment à l'endroit du raccordement du thermocouple.
- Les piles dans le récepteur ou l'émetteur manuel sont déchargées.

3.2 PROTECTION DE L'APPAREIL

3.2.1 Protection de veilleuse thermoélectrique

L'appareil est protégé par une protection de veilleuse thermoélectrique, afin d'éviter toute fuite de gaz imprévue depuis le brûleur principal.

3.2.2 Système de protection contre la surpression

L'appareil est doté d'un système de sécurité contre la surpression breveté où la porte évacue de manière contrôlée une éventuelle surpression. Dans ce cas, la porte bascule brièvement de quelques centimètres vers l'avant grâce à un système de ressort. Cela peut provoquer un bruit fort.

Le basculement maximal de la porte est limité par une languette de sécurité.

Ceci s'applique aux deux portes !

Si une situation de surpression est apparue, l'appareil doit être entièrement contrôlé par un installateur.

4 DEMONTAGE / MONTAGE DE LA VITRE

4.1 VERTICAL BELL MEDIUM TUNNEL 3 FLOATING FRAME

Demontage de la vitre:

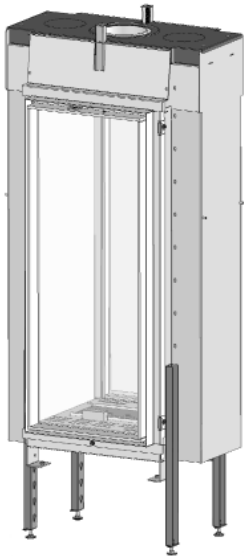

- Vertical Bell Medium Tunnel 3 Floating Frame



- Pour ouvrir le cadre et la vitre, utiliser le crochet livré (voir photo).



Attention ! : Durant et après le retrait du cadre, le retenir avec la main de sorte qu'il ne tombe pas vers l'avant !



- Avec le crochet, en haut au milieu, enlever le mince languette-ressort métallique de l'ergot du cadre.

l'ergot (au milieu)



- Détail de l'ergot (au milieu).



- Poser du carton sur la cheminée, sous le cadre. Cela permet d'éviter tout endommagement.



- Démontez la languette de sécurité du cadre.



- A la partie supérieure, laisser basculer avec précaution vers l'avant le cadre et la vitre.

Attention ! : Le cadre et la vitre sont deux pièces distinctes !

- Saisir le cadre et la vitre serrés et les tirer vers le haut.



- Le cadre et la vitre sont désormais déposés de l'appareil.

Montage de la vitre:

Le montage de la vitre s'effectue dans l'ordre inverse.

Important:

- S'assurer qu'à la partie inférieure le cadre est bien positionné dans les 2 orifices de la face avant.
- S'assurer que le cadre est placé au milieu de la face avant.
- S'assurer que la languette de sécurité est correctement fixée à la partie supérieure du cadre (au milieu).
- Sur tout le pourtour, le cadre et la vitre doit parfaitement faire contact avec le bord de la chambre de combustion.
- S'assurer que le languette-ressort, à la partie supérieure, reste bien en place.

4.2 VERTICAL BELL MEDIUM TUNNEL 3 HIDDEN DOOR

Demontage de la vitre:

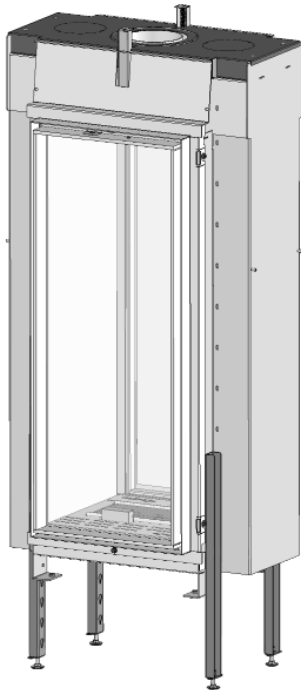

- Vertical Bell Medium Tunnel 3 Hidden Door.

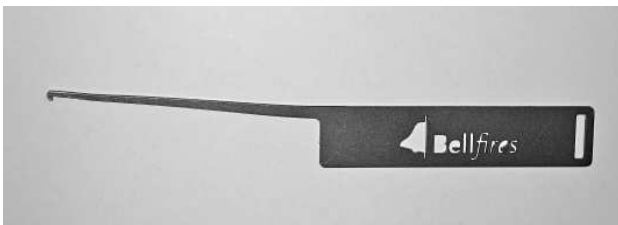

- Pour ouvrir le cadre (y compris la vitre), utiliser le crochet livré.



- Avec le crochet, tirer, à la partie supérieure, le cadre vers l'avant et maintenir le cadre.

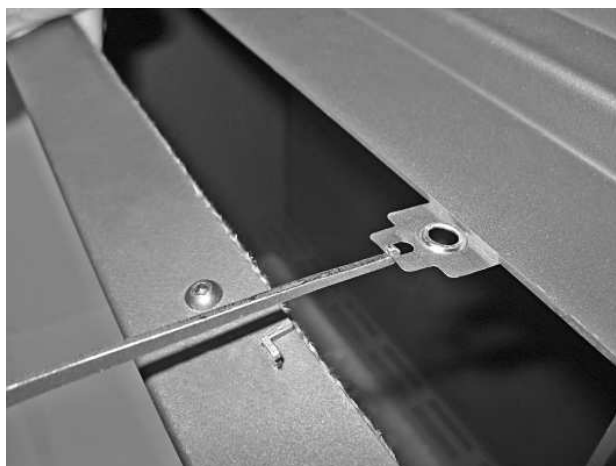

- Avec le crochet, en haut l'ergot (au milieu), enlever le mince languette-ressort métallique de l'ergot du cadre.



- Démonter la languette de sécurité du cadre.

Attention ! :



Durant et après le retrait du cadre, le retenir avec la main de sorte qu'il ne tombe pas vers l'avant !



- A la partie supérieure, laisser basculer avec précaution vers l'avant le cadre, y compris la vitre.
Afin d'éviter tout endommagement, poser du carton sur la cheminée, sous le cadre. Tirer le cadre vers le haut et le déposer de l'appareil.

Montage de la vitre:

Le montage de la vitre s'effectue dans l'ordre inverse.

Important:

- S'assurer qu'à la partie inférieure le cadre est bien positionné dans les 2 orifices de la face avant.
- S'assurer que le cadre est placé au milieu de la face avant.
- S'assurer que la languette de sécurité est correctement fixée à la partie supérieure du cadre (au milieu).
- Sur tout le pourtour, le cadre et la vitre doit parfaitement faire contact avec le bord de la chambre de combustion.
- S'assurer que le languette-ressort, à la partie supérieure, reste bien en place.

5 SCHÉMA ÉLECTRICITÉ ET GAZ

Brûleur double: ● : Modèle avec des trous "Centre Fire" brûleur double.
 ● + ● : Modèle avec des trous "Line Fire" brûleur double.

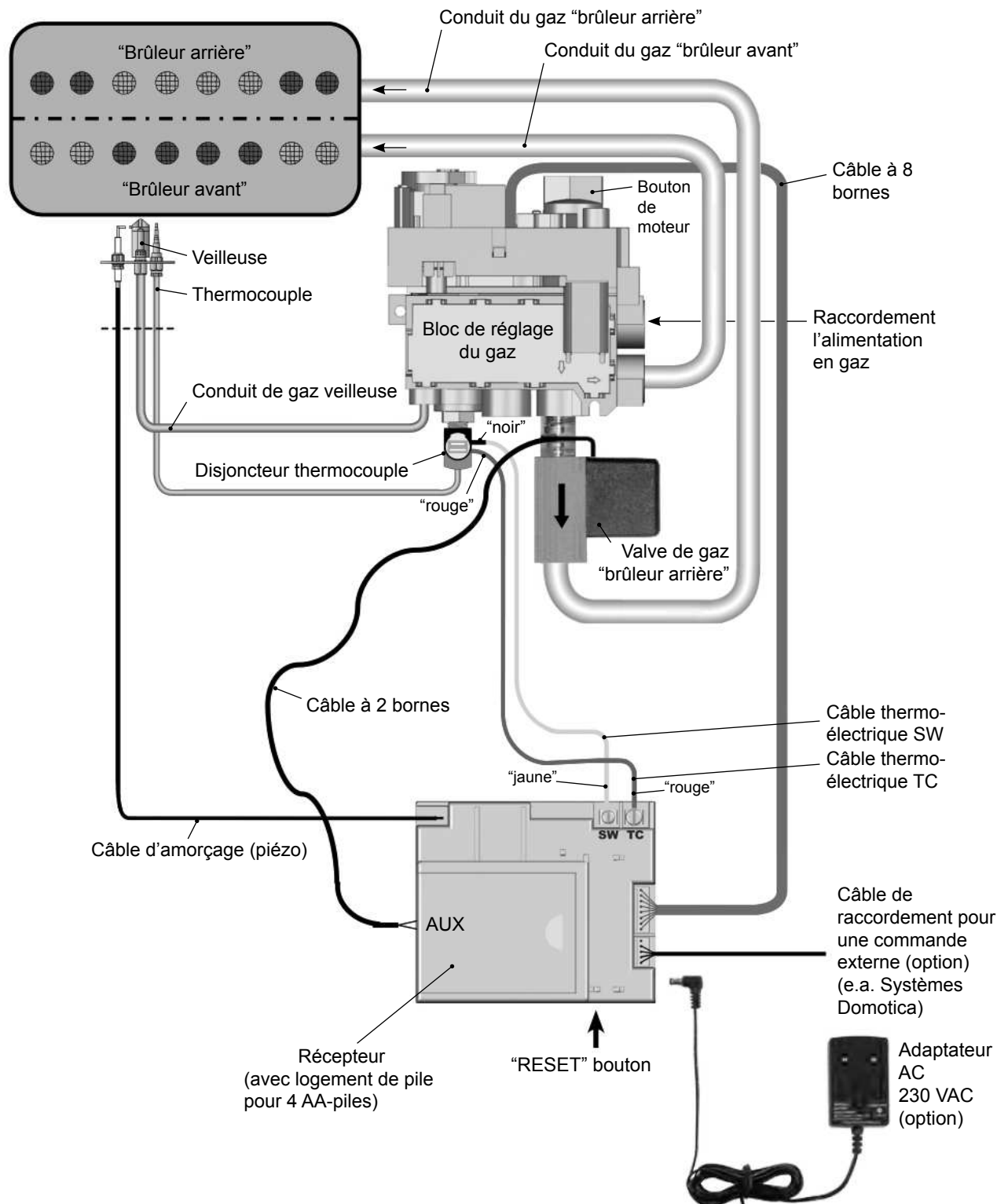

6 DIMENSIONS

6.1 VERTICAL BELL MEDIUM TUNNEL 3

6.1.1 VERTICAL BELL MEDIUM TUNNEL 3 - 2x Hidden Door

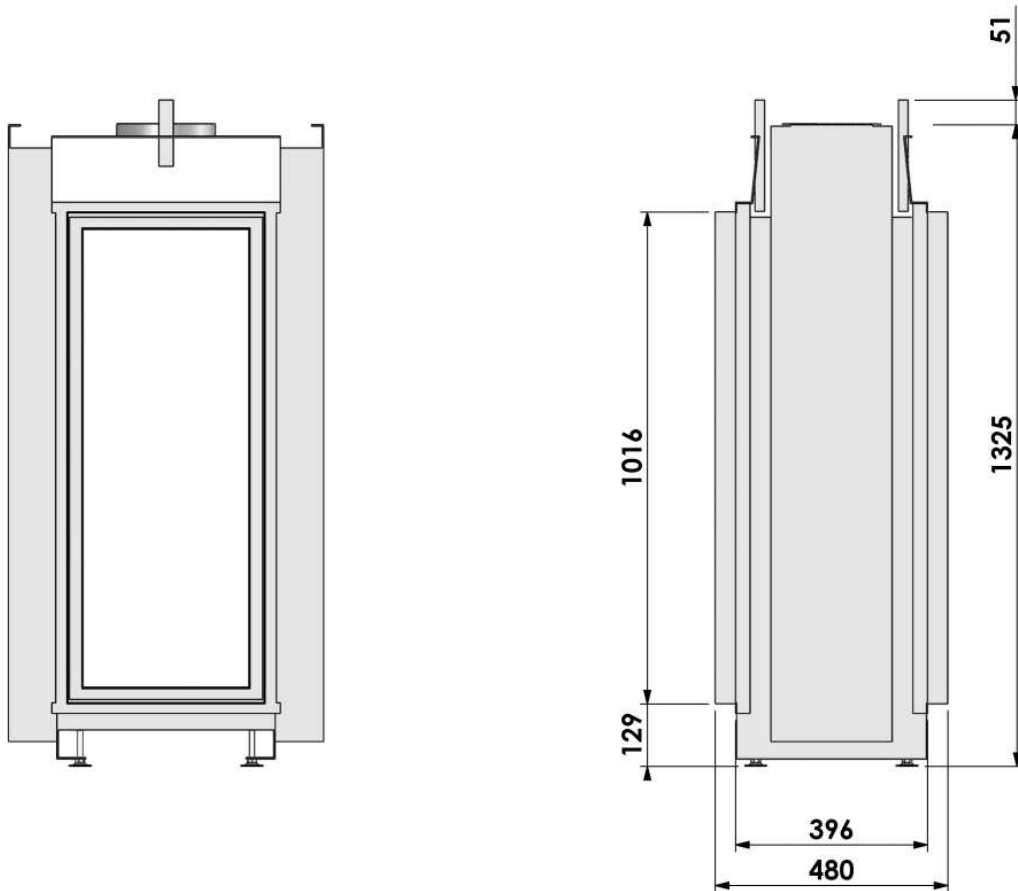
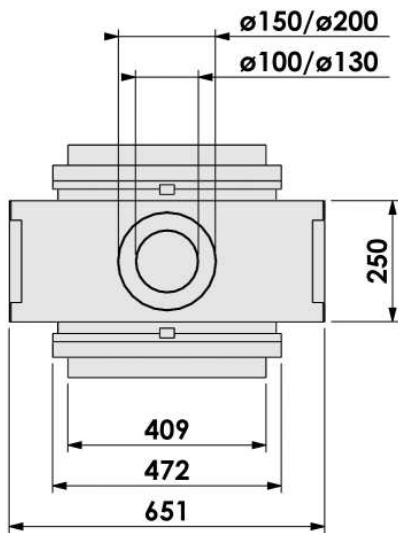

6.1.2 VERTICAL BELL MEDIUM TUNNEL 3 - 2x Floating Frame

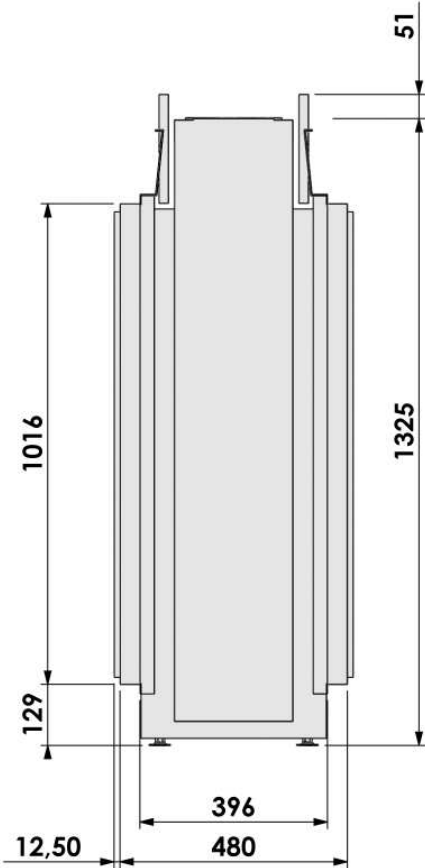
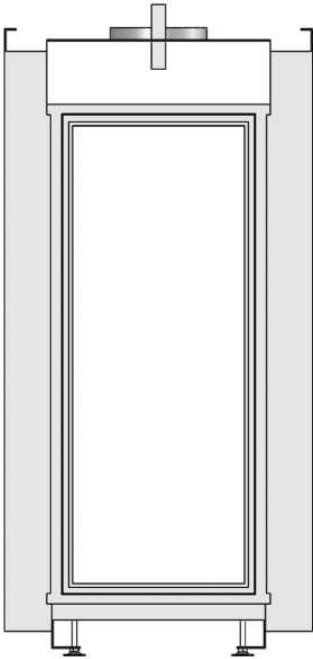
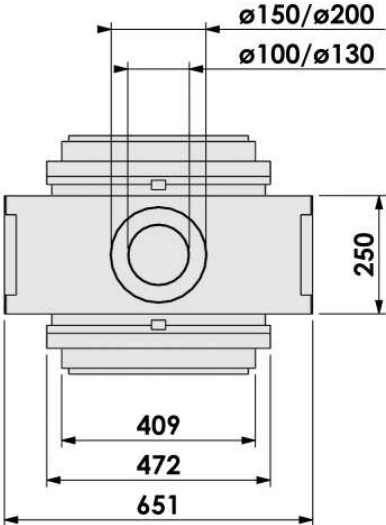

6.1.3 VERTICAL BELL MEDIUM TUNNEL 3 - 1x Hidden Door
1x Floating Frame

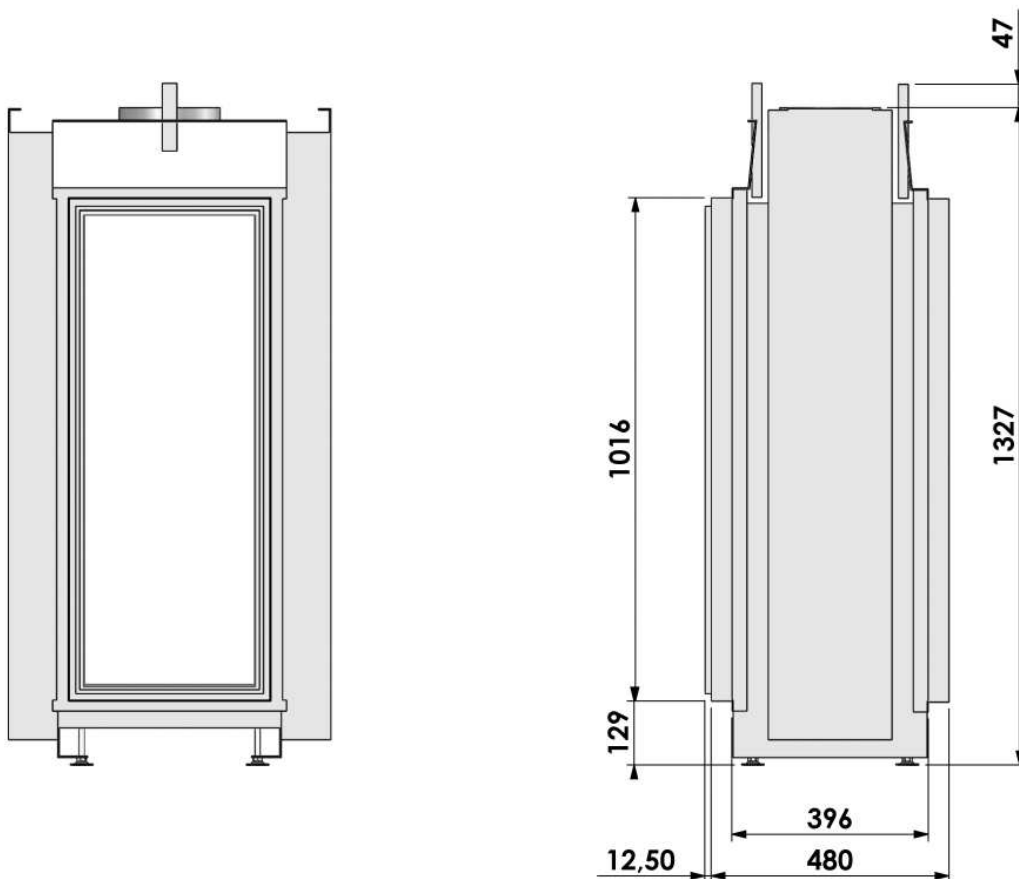
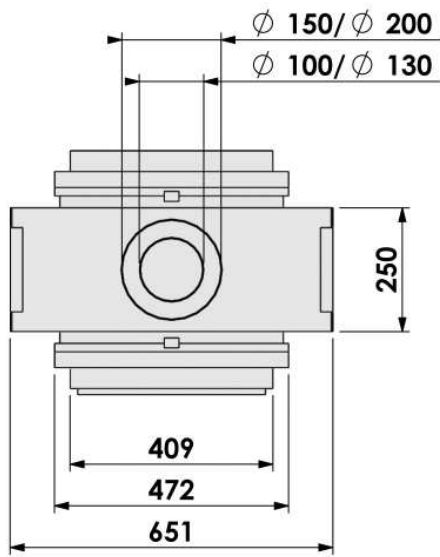

6.1.4 VERTICAL BELL MEDIUM TUNNEL 3 - 1x Hidden Door
1x Hidden Door plus 7 cm

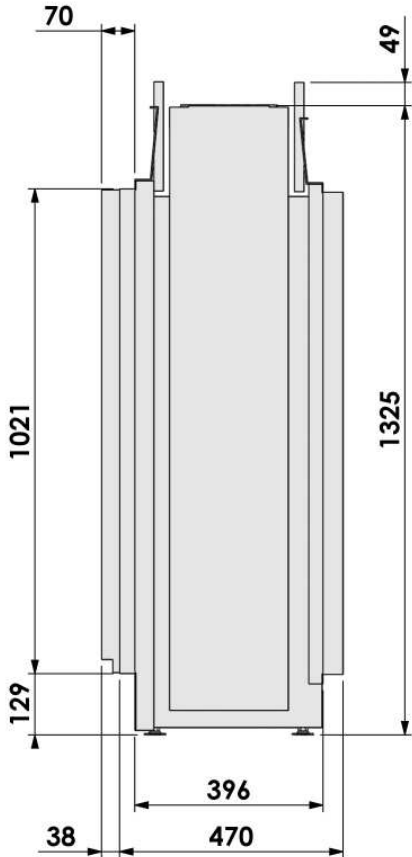
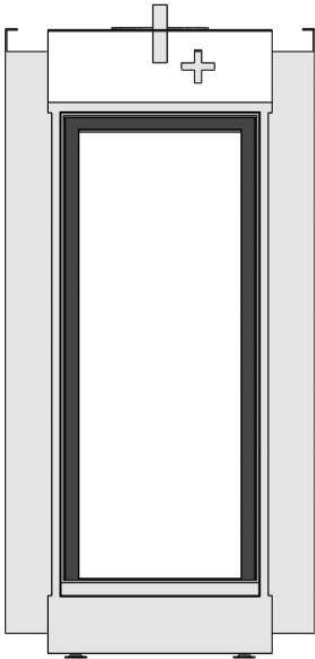
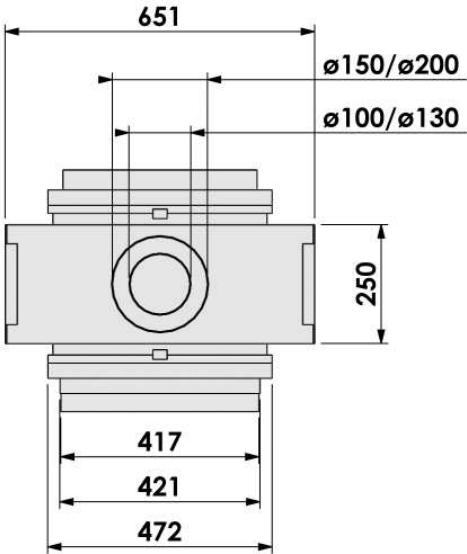

**6.1.5 VERTICAL BELL MEDIUM TUNNEL 3 - 1x Hidden Door
1x Hidden Door plus 10 cm**

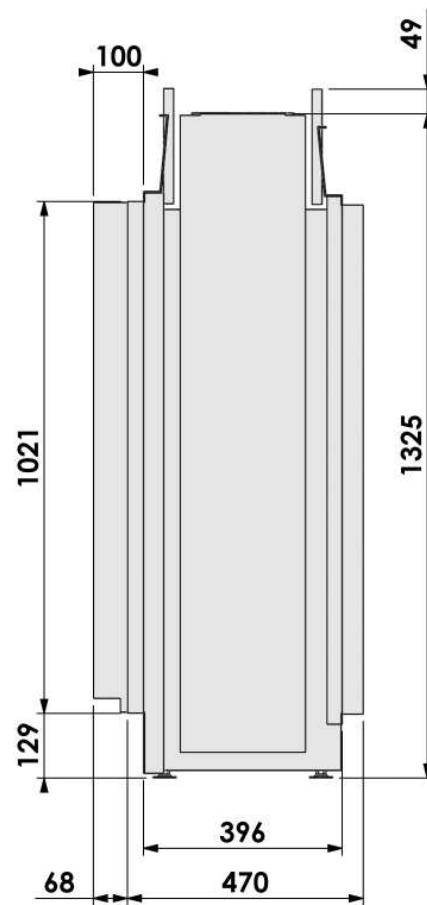
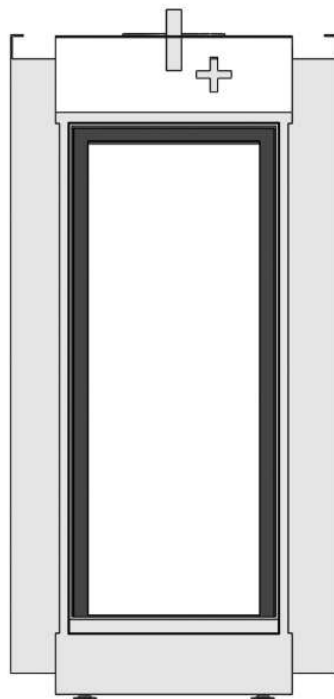
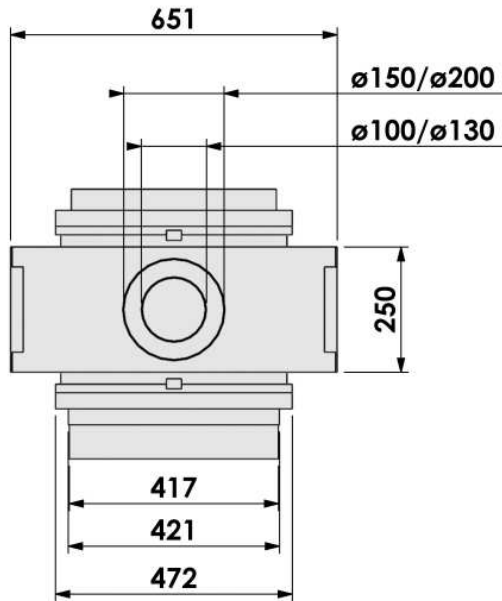

6.1.6 VERTICAL BELL MEDIUM TUNNEL 3 - 1x Hidden Door 1x Hidden Door plus 10 cm Pierres décoratives

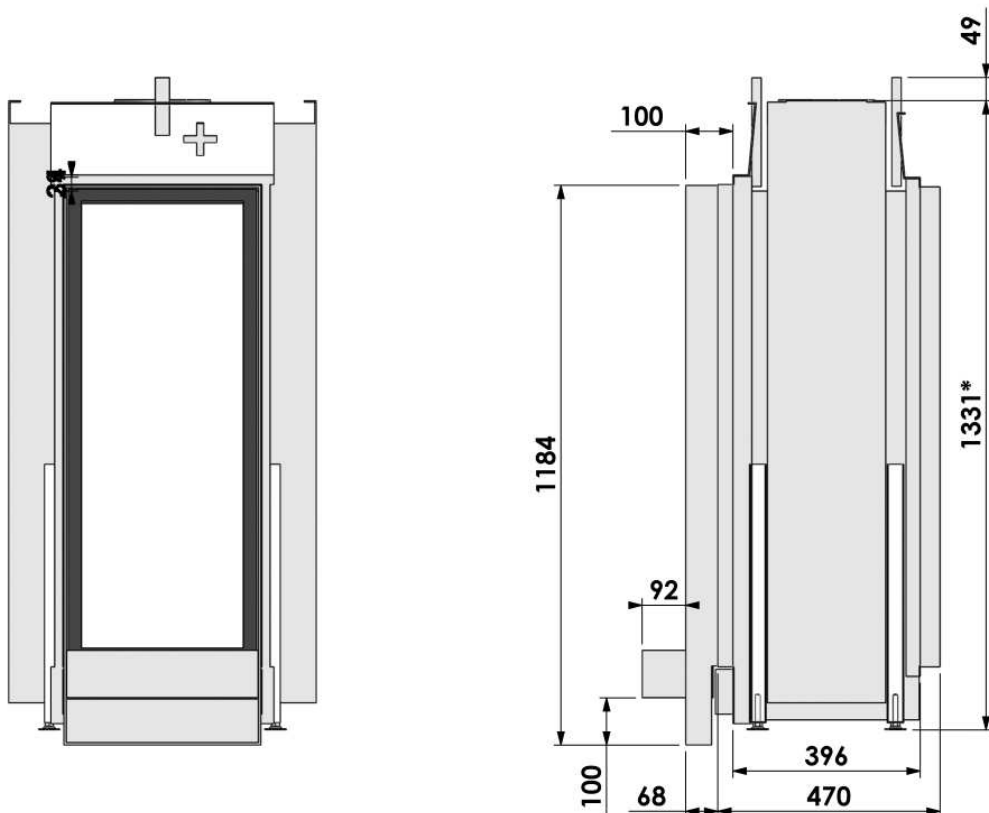
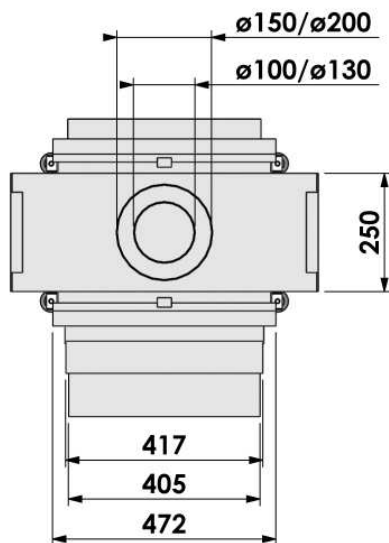

* L'appareil peut être placé jusqu'à 350 mm au-dessus du sol avec les pieds de réglage hauts (option).



Au niveau de cette réalisation, le récepteur de la commande à distance et le bloc de réglage du gaz se trouvent dans la cheminée et sont accessibles par l'intermédiaire de la plaque de recouvrement en métal, en dessous de la pierre. L'appareil n'a pas d'unité de commande séparée !!

6.2 VERTICAL BELL MEDIUM TUNNEL 3

Doté des options: - Plaque supérieure de convection
- Pieds de réglage hauts

6.2.1 VERTICAL BELL MEDIUM TUNNEL 3 - 2x Hidden Door

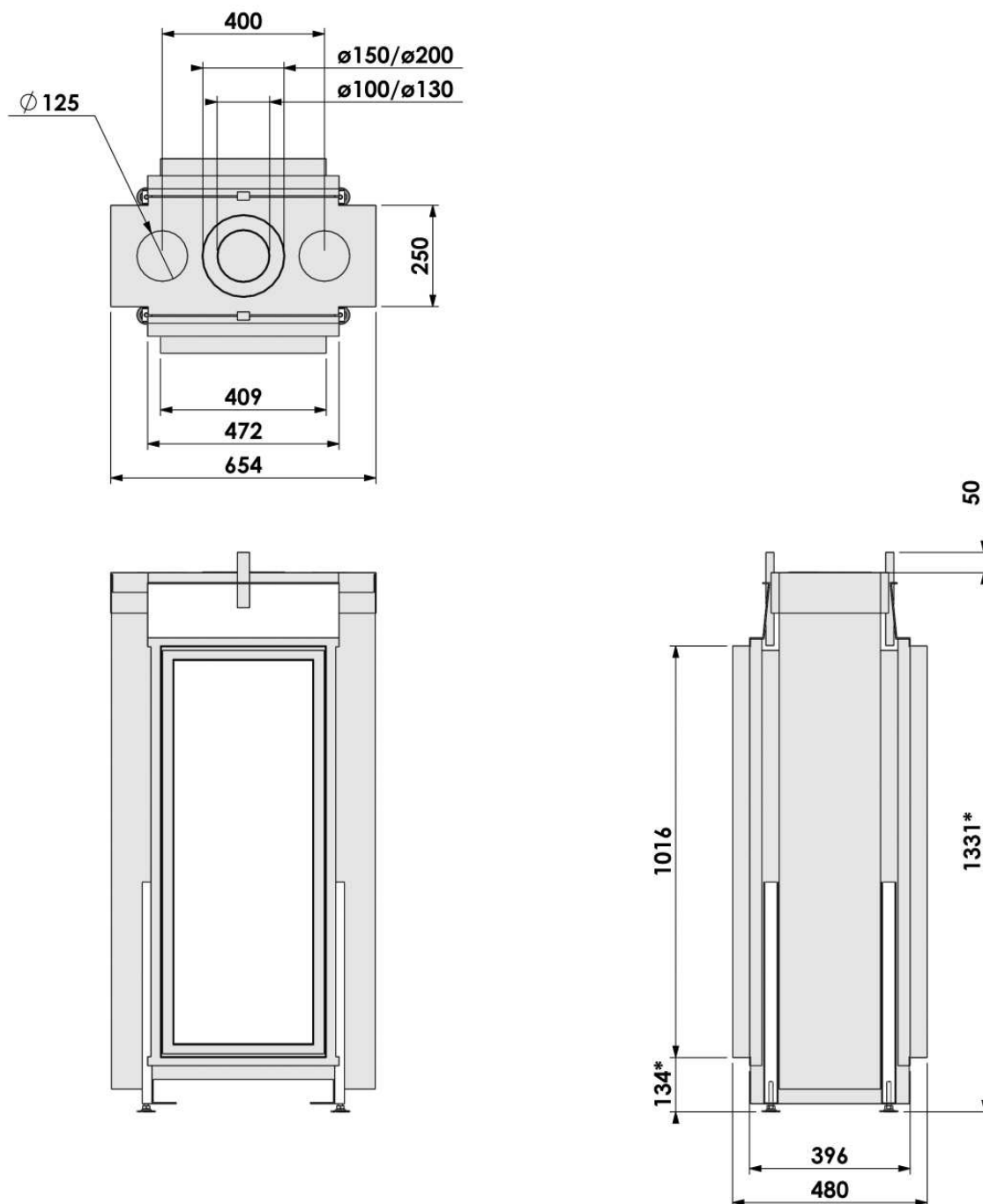

* L'appareil peut être placé jusqu'à 350 mm au-dessus du sol avec les pieds de réglage hauts (option).

6.2.2 VERTICAL BELL MEDIUM TUNNEL 3 - 2x Floating Frame

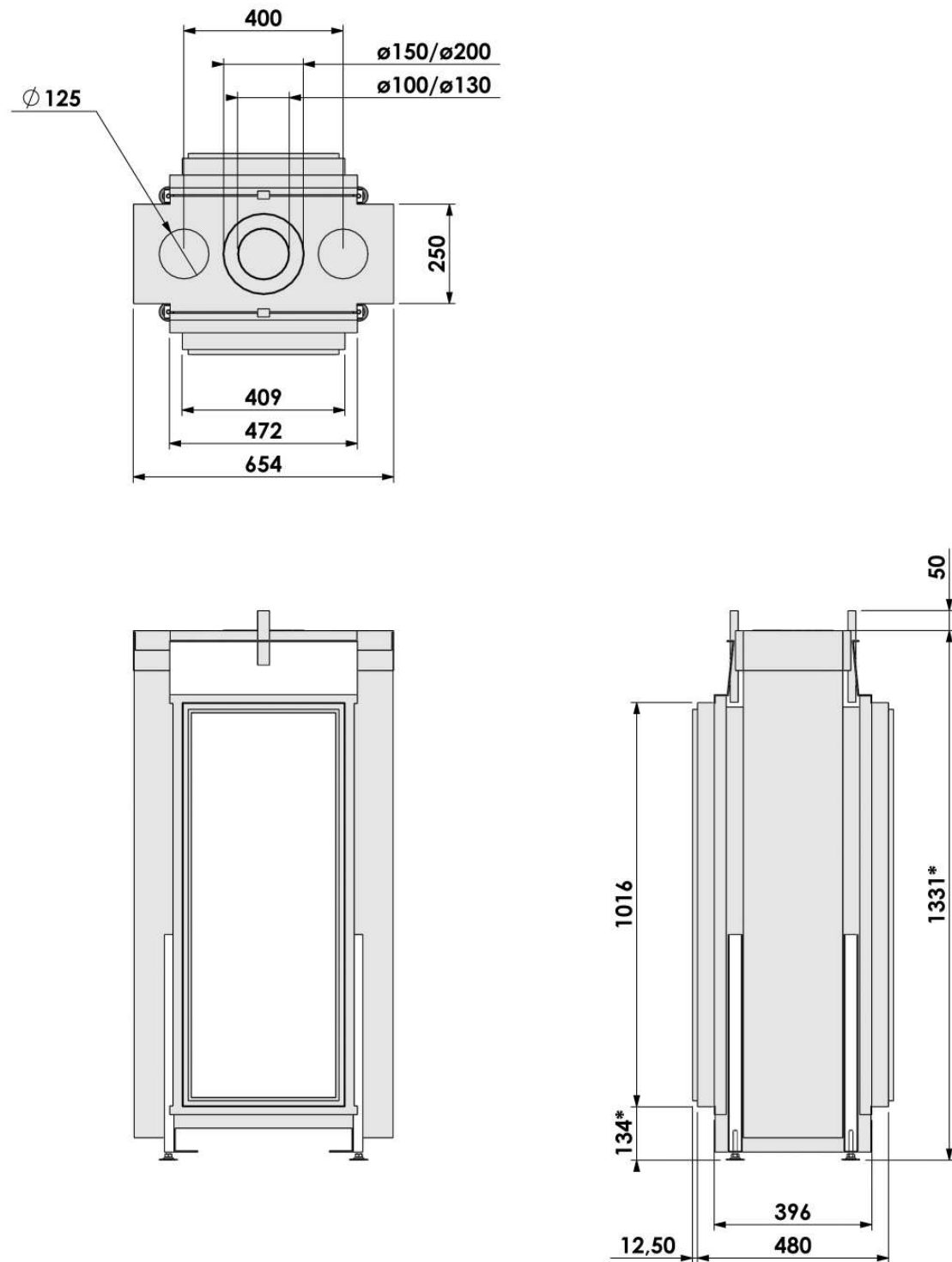

* L'appareil peut être placé jusqu'à 350 mm au-dessus du sol avec les pieds de réglage hauts (option).

**6.2.3 VERTICAL BELL MEDIUM TUNNEL 3 - 1x Hidden Door
1x Floating Frame**

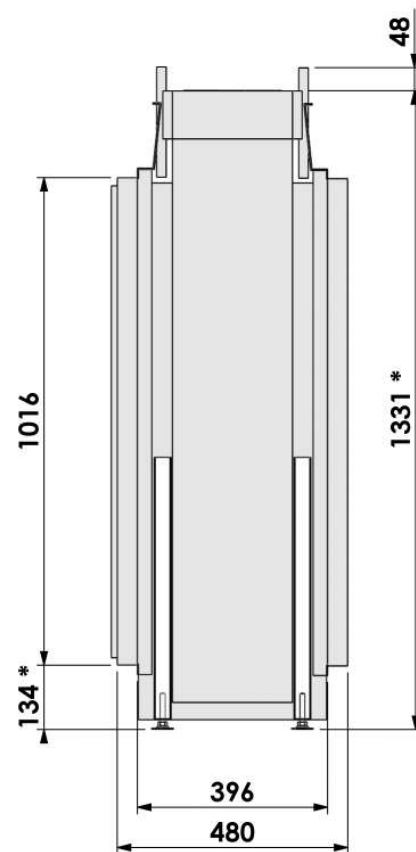
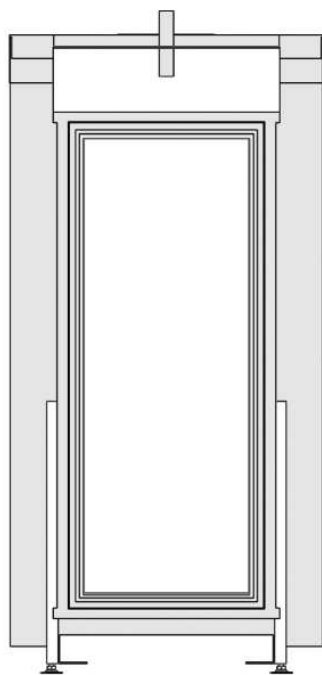
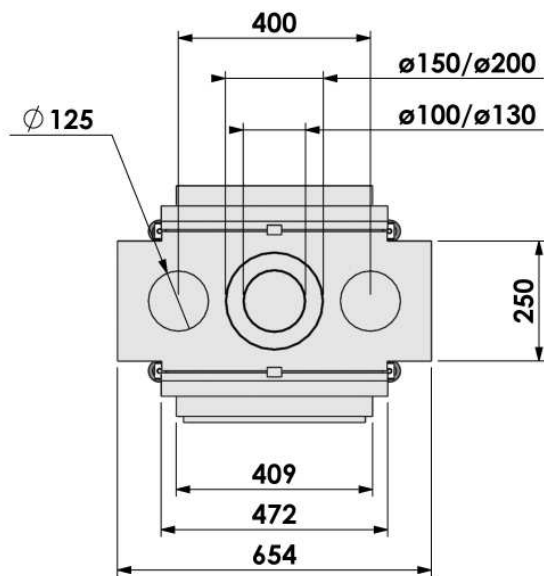

* L'appareil peut être placé jusqu'à 350 mm au-dessus du sol avec les pieds de réglage hauts (option).

UNITÉ DE COMMANDE

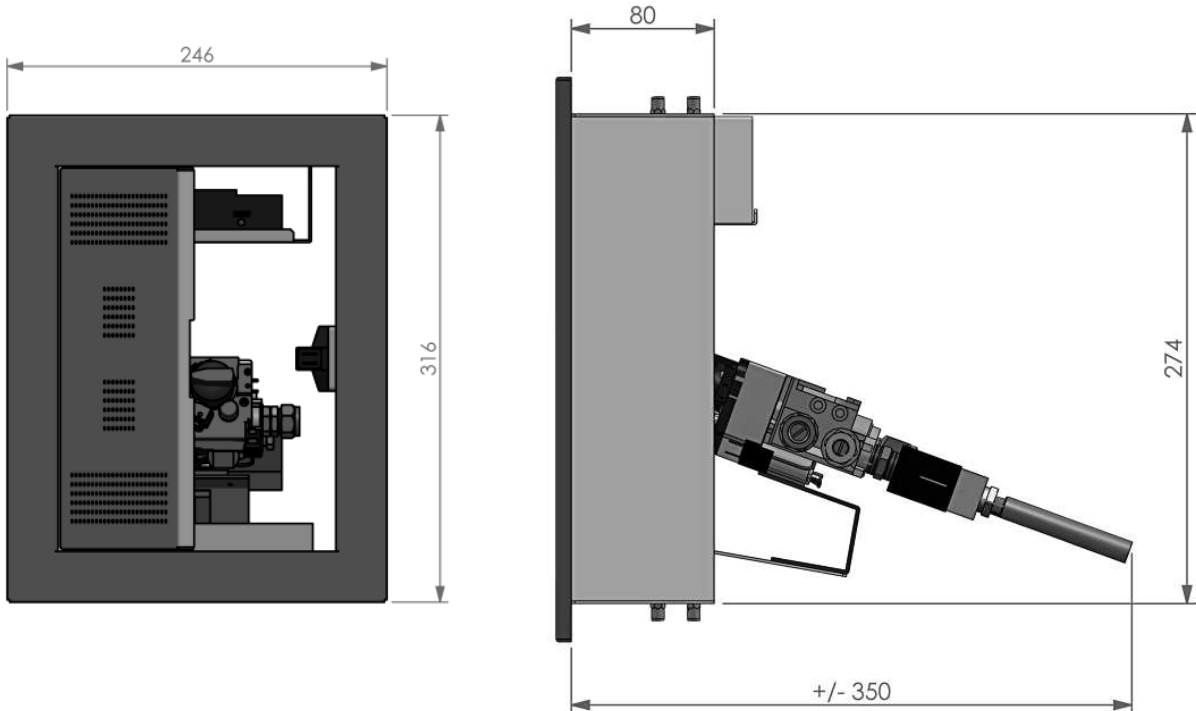

7 FICHE TECHNIQUE ET PRESCRIPTIONS

Regulations d'installation nationales:

FRANCE : Les textes réglementaires:
 - Arrêté du 2 août 1977
 - Arrêté du 22 octobre 1969

Les règles de l'art:
 - DTU 24.1 (travaux de fumisterie)
 - DTU 61.1 (installations de gaz)
 - Norme NF C 15-100 (installations d'électricité)

BELGIQUE : NBN D-51-003 : Gaz
 AREI / RGIE : Électricité

Modèle : VERTICAL BELL MEDIUM TUNNEL 3 CF (Centre Fire)

Gaz	: GAZ NATUREL
Pays	: FR; France / BE; Belgique
Produit identification no	: 0063CM3684
Type de d'appareil suivant CE-norm	: C ₁₁ / C ₃₁ / C _{31S}
Catégorie d'appareil	: I _{2E+} gaz naturel G20/G25.3
Débit calorifique (Supérieur)	: 9,0 kW
Puissance nominale (max.)	: 6,9 kW
Catégorie de rendement	: 1 (85%)
Classe de NOx	: 5
Débit gaz (max.)	: G20: 0,86 m ³ _s /hr. G25.3: 0,89 m ³ _s /hr.
Pression d'alimentation	: G20: 20,0 mbar G25.3: 25,0 mbar
Pression au brûleur (max.) Chaud	: G20: 14,7 mbar(*) G25.3: 18,0 mbar(*)
Pression au brûleur (max.) Froid	: G20: 14,0 mbar(**) G25.3: 17,3 mbar(**)
Pression au brûleur (min.)	: 1,0 mbar(***)
Aération primaire brûleur Arrière	: 1x Ø8,0 mm
Aération primaire brûleur Avant	: 1x Ø8,0 mm
Bloc de réglage du gaz (télécommande)	: Mertik GV 60
Brûleur principal	: Centre Fire 295 x 130 mm
Injecteur brûleur Arrière	: no 140 (= 1x Ø1,40 mm)
Injecteur brûleur Avant	: no 200 (= 1x Ø2,00 mm)

Modèle : VERTICAL BELL MEDIUM TUNNEL 3 CF (Centre Fire)

Gaz : GAZ NATUREL

Pays : FR; France / BE; Belgique

Veilleuse brûleur : SIT 0.145.019
Injecteur veilleuse : no 36 (SIT 0.977.091)
Raccordement au gaz : 3/8" G / Ø12 mm
Le raccordement système concentrique : Ø100 mm - Ø150 mm ou Ø130 mm - Ø200 mm

Piles télécommande
- Récepteur : 4x 1,5V AA
- Émetteur manuel : 1x 9V pile-bloc

Poids:
- Modèle de base : 96 kg
- Y compris toutes les options : 108,5 kg
- Kit de convection : 10 kg

(*) : Les deux brûleurs au maximum. L'appareil est à température.

(**) : Les deux brûleurs au maximum. L'appareil est froid.

(***) : Les deux brûleurs au minimum.

Évacuation des gaz de combustion et adduction d'air de combustion:

Sortie de toit : Système de canalisation concentrique Ø100 mm - Ø150 mm. Fixe et/ou flexible.

Sortie murale : Système de canalisation concentrique Ø130 mm - Ø200 mm. Fixe. Avec sortie murale, dépend de la situation de la canalisation; Ø100 mm - Ø150 mm ou Ø130 mm - Ø200 mm.

Echangeement de chaleur surface de travail: Toute la face avant de l'appareil.

Modèle	: VERTICAL BELL MEDIUM TUNNEL 3 LF (Line Fire)	
Gaz	: GAZ NATUREL	: BUTANE / PROPANE
Pays	: FR; France / BE; Belgique	: FR; France / BE; Belgique
Produit identification no	: 0063CM3684	: 0063CM3684
Type de d'appareil suivant CE-norm	: C ₁₁ / C ₃₁ / C _{31S}	: C ₁₁ / C ₃₁ / C _{31S}
Catégorie d'appareil	: I _{2E+} gaz naturel G20/G25.3	: I _{3B/P} butane/propane G30/G31
Débit calorifique (Supérieur)	: 10,0 kW	: Butane (G30) : 7,5 kW Propane (G31) : 6,3 kW
Puissance nominale (max.)	: 7,7 kW	: 4,9 - 5,8 kW
Catégorie de rendement	: 1 (85%)	: 1 (85%)
Classe de NOx	: 5	: 5
Débit gaz (max.)	: G20: 0,95 m ³ /hr. G25.3: 0,96 m ³ /hr.	: Butane (G30) : 560 gr/hr. Propane (G31) : 470 gr/hr.
Pression d'alimentation	: G20: 20,0 mbar G25.3: 25,0 mbar	: Butane (G30) : 37,0 mbar Propane (G31) : 37,0 mbar
Pression au brûleur (max.) Chaud	: G20: 12,8 mbar(*) G25.3: 15,5 mbar(*)	: 29,0 mbar(*)
Pression au brûleur (max.) Froid	: G20: 12,1 mbar(**) G25.3: 14,8 mbar(**)	: 29,0 mbar(**)
Pression au brûleur (min.)	: 1,0 mbar(***)	: 1,0 mbar(***)
Aération primaire brûleur Arrière	: 1x Ø8,0 mm	: 1x Ø20,0 ^{coin} mm + 2x Ø5,0 mm
Aération primaire brûleur Avant	: 1x Ø8,0 mm	: 1x Ø20,0 ^{coin} mm + 2x Ø5,0 mm
Bloc de réglage du gaz (télécommande)	: Mertik GV 60	: Mertik GV 60
Brûleur principal	: Line Fire 428x130 mm	: Line Fire 295x130 mm
Injecteur brûleur Arrière	: no 180 (= 1x Ø1,80 mm)	: no 95 (= 1x Ø0,95 mm)
Injecteur brûleur Avant	: no 225 (= 1x Ø2,25 mm)	: no 105 (= 1x Ø1,05 mm)
Veilleuse brûleur	: SIT 0.145.019	: SIT 0.145.019
Injecteur veilleuse	: no 36 (SIT 0.977.091)	: no 23 (SIT 0.977.150)
Raccordement au gaz	: 3/8" G / Ø12 mm	: 3/8" G / Ø12 mm
Le raccordement système concentrique	: Ø100 mm - Ø150 mm ou Ø130 mm - Ø200 mm	: Ø100 mm - Ø150 mm ou Ø130 mm - Ø200 mm

Modèle : VERTICAL BELL MEDIUM TUNNEL 3 LF (Line Fire)

Gaz : GAZ NATUREL : BUTANE / PROPANE

Pays : FR; France / BE; Belgique : FR; France / BE; Belgique

Piles télécommande

- Récepteur : 4x 1,5V AA : 4x 1,5V AA
 - Émetteur manuel : 1x 9V pile-bloc : 1x 9V pile-bloc

Poids:

- Modèle de base : 96 kg : 96 kg
 - Y compris toutes les options : 108,5 kg : 108,5 kg
 - Kit de convection : 10 kg : 10 kg

(*) : Les deux brûleurs au maximum. L'appareil est à température.

(**) : Les deux brûleurs au maximum. L'appareil est froid.

(***) : Les deux brûleurs au minimum.

Évacuation des gaz de combustion et adduction d'air de combustion:

Sortie de toit : Systeme de canalisation concentrique Ø100 mm - Ø150 mm. Fixe et/ou flexible.

Sortie murale : Systeme de canalisation concentrique Ø130 mm - Ø200 mm. Fixe. Avec sortie murale, dépend de la situation de la canalisation; Ø100 mm - Ø150 mm ou Ø130 mm - Ø200 mm.

Echangeement de chaleur surface de travail: Toute la face avant de l'appareil.

8 LISTE DE PIÈCES DE RECHANGE

Pour toute commande de pièce de rechange, veuillez indiquer le modèle et le numéro de série. Toutes les pièces de ce manuel peuvent être commandées chez votre concessionnaire Bellfires.

No	Article no	Description
1	336148	Brûleur principal "Centre Fire" 428 x 130 mm <u>Gaz naturel G20/G25.3</u> G20/G25.3: 1x Ø7,0 mm avant + 1x Ø7,0 mm arrière
2	336179	Tapis de brûleur L = 428 mm "Centre Fire"
3	334875	Injecteur brûleur <u>Gaz naturel</u> ; Avant: no 210 (1x Ø2,10 mm)
4	334878	Injecteur brûleur <u>Gaz naturel</u> ; Arrière: no 150 (1x Ø1,50 mm)
5	336143	Brûleur principal "Line Fire" 428 x 130 mm <u>Gaz naturel G20/G25.3 / Butane/Propane G30/G31</u> G20/G25.3: 1x Ø8,0 mm avant + 1x Ø8,0 mm arrière G30/G31: 1x Ø20,0 ^{+coin} mm + 2x Ø5,0 mm avant et 1x Ø20,0 ^{+coin} mm + 2x Ø5,0 mm arrière
6	336180	Tapis de brûleur L = 428 mm "Line Fire"
7	334875	Injecteur brûleur <u>Gaz naturel</u> ; Avant: no 225 (1x Ø2,25 mm)
8	335123	Injecteur brûleur <u>Gaz naturel</u> ; Arrière: no 180 (1x Ø1,80 mm)
9	335121	Injecteur brûleur <u>Butane/Propane</u> ; Avant: no 130 (1x Ø1,30 mm)
10	335120	Injecteur brûleur <u>Butane/Propane</u> ; Arrière: no 95 (1x Ø0,95 mm)
11	333597	Bloc de réglage du gaz; GV 60 (M10 Thermocouple raccordement)
12	302122	Raccord à bague de serrage 3/8" extérieur sur Ø12 mm
13	302084	L'émerillon Ø8 mm pour l'alimentation du GV 60 pour le "brûleur avant"
14	302089	Bague de serrage Ø8 mm pour l'alimentation du GV 60 pour le "brûleur avant"
15	333607	Valve de gaz "brûleur arrière"
16	333608	Adaptateur 3/8" bsp x 3/8"+ anneau O
17	333610	L'émerillon Ø8 mm pour valve de gaz "brûleur arrière"
18	333611	Bague de serrage Ø8 mm pour valve de gaz "brûleur arrière"
19	302086	Boulon à rupture & olive Ø4 mm GV 60
20	333601	Câble (sw): Récepteur - Thermocouple interrompteur, L = 500 mm
21	333602	Câble (tc): Récepteur - Thermocouple interrompteur, L = 500 mm
22	333598	Émetteur manuel: Ecran: Température et 2 programmes
23	333599	Couvercle de logement de pile émetteur manuel - avec empreinte: Commande brûleur double
24	333600	Récepteur GV 60 - EU
25	302068	Câble à 8 bornes Bloc de réglage du gaz - Récepteur, L = 500 mm
26	302421	Câble d'amorçage (piézo), 2x ∇ 2,8 x 0,8 mm, L = 1500 mm
27	321926	Thermocouple M10 - 1500 mm
28	333604	Thermocouple interrompteur M10

No	Article no	Description
29	310908	Jeu de veilleuse revêtement; 2 flammes
30	310909	Joint de veilleuse revêtement
31	310910	Injecteur veilleuse; Gaz naturel; no 36
32	310912	Injecteur veilleuse; Butane/Propane; no 23
33	310907	Électrode piézo veilleuse, 2,8 x 0,5 mm
34	302062	L'émérillon piézo électrode
35	319842	L'émérillon thermocouple
36	332552	Bague de serrage veilleuse; Ø4 mm, Acier
37	332553	Veilleuse de l'émérillon; Ø4 mm, Acier
38	322552	Conduite de la veilleuse; Ø4 mm, L = 1500 mm, Flexible, Acier inoxydable
39	325750	Conduite de brûleur; Ø8 mm, L = 1500 mm, Flexible, Acier inoxydable - 10 kW+, "brûleur avant"
40	325750	Conduite de brûleur; Ø8 mm, L = 1500 mm, Flexible, Acier inoxydable - 10 kW+, "brûleur arrière"
41	326055	L'émérillon; Ø8 mm, coude raccord à compression brûleur
42	326054	Bague de serrage; Ø8 mm, coude raccord à compression brûleur
43	331085	Vitre Vertical Bell Medium 3 (Tunnel) Hidden Door (990 x 399 x 4 mm)
44	331084	Vitre Vertical Bell Medium 3 (Tunnel) Floating Frame (996 x 391 x 4 mm)
45	301669	Tube colle céramique
46	301593	Ruban de fibre de verre noir 15 x 3 mm, adhésif
47	319664	Ruban de fibre de verre noir 30 x 2 mm, adhésif
48	311006	Ruban de fibre de verre noir 20 x 2 mm, adhésif
49	301617	Corde de fibre de verre noir Ø10 mm

Bûches - Éclats de bois - Fraisils - Perles de vermiculite - Pierraille en marbre

Appareil	Jeu de bûches										Pierraille en marbre (blanc)	Pierraille en marbre (gris)		
	Jeu	Bûche no								Éclats de bois	Fraisils avec Effet incandescent antracite	Vermiculite no 4 Tamisé noir		
		1	2	3	4	5	6	7	8	3 parts	Sac: 125 gr.	Sac: 50 gr.	Sac: 2,5 kg.	Sac: 2,5 kg.
Art. no:	331357	331358	331359	331360	331361	331362	331363	331364	xxxxxx	301863	332583	310937	325758	
Vertical Bell Medium Tunnel 3	N 332142	1x	2x	-	1x	-	1x	-	-	1x	1x	1x	2x	2x

9 MISE AU REBUT DE L'EMBALLAGE ET DE L'APPAREIL

L'emballage de l'appareil est recyclable:

Matériaux pouvant être utilisés:

- Carton
- Bois
- Plastique
- Papier

Ces matériaux doivent être mis au rebut de manière responsable et conformément aux dispositions des autorités.

Les piles sont considérées comme étant des déchets chimiques. Les piles doivent être mises au rebut de manière responsable et conformément aux dispositions des autorités.

Les autorités ou l'installateur peu(ven)t aussi vous fournir des informations sur la mise au rebut appropriée des appareils usagés.



Votre revendeur Bellfires

01 - 151014 - 337084